

BOL D'OR

Der Motorrad-Stiefel für gehobene Ansprüche - bestes Leder in erstklassiger Verarbeitung.

Lieferbare Größen:

MOTO CROSS, RACER, SPRINT: 38-46

LADY BOL d'OR: 36-44

Sondergrößen auf Anfrage.

LADY BOL d'OR

Eleganter Damen-Motorradstiefel, bequem und strapazierfähig - ganz gefüttert - Schafthöhe ca. 38 cm.
B.-Nr. 440.12 Paar DM 124,50

Stets gewünschte Größe angeben !



RACER



SPRINT



LADY

MOTO CROSS

MOTO CROSS

Spezialstiefel für den sportlichen Einsatz, beliebt jedoch auch als besonders strapazierfähiger Tourenstiefel.

Best.-Nr. 440.14 Paar DM 138,50

RACER

Sehr leichter Rennstiefel aus besonders feinem Leder - auch als halbhohes Damenstiefel begehrt.

Best.-Nr. 440.05 Paar DM 108,50

SPRINT

Ebenfalls hinten mit durchgehendem Reißverschluss, jedoch außerdem 3 Schnallen, seitlich weißer Zierstreifen.

Best.-Nr. 440.16 Paar DM 98,50

Weitere Motorradstiefel siehe MK '72 neueste Ausgabe !

FILMER '72

Jubiläums-Ausgabe



Alles für den
Florett-Fahrer und vieles
für alle Motorrad-Fahrer

SPORT- UND STURZHELME



DIFI Pilot '72

Jet-Helm der Spitzenklasse mit Randwulst, Kinnschutz, Brillenschlaufe u. 3-P-Standard-Druckknöpfe.

Farben: gelb, rot und blau
mit schwarzem Mittelstreifen
Größen: 55 bis 61
950.16 einschl. Schirm DM 49,20

Sturzhelm-Zubehör mit 3-P-Standard-Befestigung, passend für DIFI Pilot und RÖMER ab 1972, BAYARD, AGV usw.

Schirm leicht geneigt, schwarz
Best.-Nr. 400.34 -1- DM 4,20

Vollschutz, farblos, auch in Verbindung mit Schirm zu montieren!
Best.-Nr. 400.35 -2- DM 12,65

Vollschutz, citron
Best.-Nr. 400.35 -2- DM 12,65

Sichtscheibe mit Schirm
Best.-Nr. 400.38 -3- DM 8,90



DIFI Astronaut

Jet-Helm in Luxusausführung, handgestepter Randwulst, besonders langer Nackenschutz, gepolsterte Innenausstattung, Brillenschlaufe.

Farben: weiß mit roten Streifen
silber mit schwarzen Streifen
950.18 Größen 55 bis 61 DM 54,50

Bitte immer gewünschte Größe angeben!



-2-



-1-



-3-



RÖMER R 4

Super-Jet-Helm mit Jet-Doppelschale, ausgestattet mit 3-P-Standard-Druckknöpfen - geprüft nach DIN 4848, für Rennen zugelassen.

Farbe: weiß mit schwarzem Rand
Größen: 55 bis 64
Best.-Nr. 950.01 DM 68,50

RÖMER R 4 in Tagesleuchtfarbe rot

Größen: 55 bis 64
Best.-Nr. 950.01 DM 76,50



BAYARD Integral

Ein Vollschutzhelm mit hervorragender Paßform - stark gepolstert - einschl. Sichtscheibe.

Farben: metallic-rot, metallic-gold,
metallic-blau
Größen: 55 bis 61
Best.-Nr. 950.05 DM 198,00

RÖMER Integral

Größen: 55 bis 64 Farbe: silber
Best.-Nr. 950.06 DM 220,00

SPORT-UND RENNBRILLEN

CLIMAX 520

Super-Sportbrille in Luxusausführung:

- + Ledergesichtsauflage
- + geteilte Sicherheitsgläser
- + Panorama-Blickfeld
- + verchromte Glasfassungen
- + wetterfestes Expanderkopfband

Best.-Nr. 152.40 DM 54,50

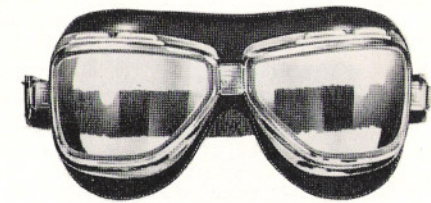

CLIMAX 510

Rennbrille in bester Ausführung:
Ledergesichtsauflage, gewölbte
Sicherheitsgläser, wasserfestes
Kopfband mit Clip-Befestigung -
dichter, bequemer Sitz auch beim
Jet-Helm.

Best.-Nr. 152.38 DM 49,40

Ersatzgläser

154.38 für 510 Paar DM 9,90
154.40 für 520 Paar DM 12,40

Weitere Brillen auf den folgenden Seiten und im MK '72



1)

- 1) Sportbrille - BEL AIR 2
Panoramic-Brille mit vollkommenem Seitenschutz durch die allseitig gewölbten Vollmuschelscheiben. Anpassungsfähiger Lichtschutz durch austauschbare Gläser. Scheibenfarben: citron, graublau, grün B.-Nr. 152.01 und farblos* DM 4,95

Ersatzgläser - BEL AIR 2
Scheibenfarben: citron, graublau, rosalaubgrün oder farblos*
Best.-Nr. 154.01 Paar DM 1,50

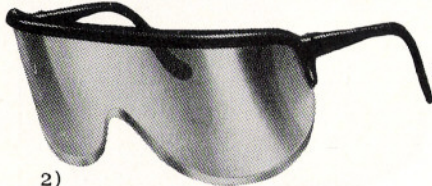

2)

- 2) Sportbrille - AROSA
Randlose Rundsichtbrille mit austauschbarer Sichtscheibe, federleicht, modisch elegant, volles Sichtfeld. Scheibenfarben: farblos, citron oder grün*

Best.-Nr. 152.07 DM 4,50

Ersatzscheibe - AROSA
Scheibenfarben: farblos, citron oder grün*
Best.-Nr. 154.07 DM 2,20



3)

- 3) Vollsichtbrille
Modell "Champion" mit unbegrenztem Sichtfeld, neuartige Ventilation, weiche Elastomoll-Auflage.
Best.-Nr. 152.13 DM 7,50

desgleichen mit Regendach
Best.-Nr. 152.14 DM 8,40

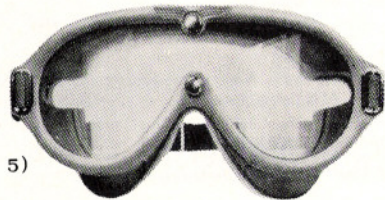

5)

- 5) Vollsichtbrille für Brillenträger
Spezial-Ausführung mit seitlichen Aussparungen für die Bügel der optischen Brille, weiche Elastomoll-Auflage.
Best.-Nr. 152.12 DM 6,90

- 6) UVEX - Astronaut
Eine außergewöhnliche Brille mit stark gewölbter, aerodynamisch günstiger Sichtscheibe in der Spezialtönung "goldgreen". Der Brillenkörper ist aus vollelastischem Material, Farbe weiß, mit Schaumstoff-Gesichtsauflage. Diese Brille ist auch für Brillenträger sehr gut geeignet.
Best.-Nr. 152.24 DM 18,25

Ersatzscheibe - UVEX-Astronaut
Spezialtönung "goldgreen"
Best.-Nr. 154.24 DM 3,50



6)

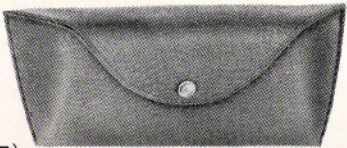

7)

- 7) Etuil für Sportbrille - BEL AIR 2
Best.-Nr. 155.01 DM 3,25

Ersatzgläser - Commander
(Brille nicht mehr lieferbar)
Scheibenfarben: citron oder blaugrau*
Best.-Nr. 154.03 Paar DM 2,50

* = bei Bestellungen bitte gewünschte Farbe angeben !



8)

- 8) Spezial - Rennbrille
Rennbrille in erstklassiger Verarbeitung, weiche Moosgummikrempe mit zusätzlicher Elastomoll-Auflage. Verchromte Glasrahmen werden in luftdurchlässigem, federnd abgestütztem Trikot gehalten, die splitterfreien Gläser sind daher beschlagfrei.
Best.-Nr. 152.16 DM 24,00

Ersatzgläser - Spezial-Rennbrille
Best.-Nr. 154.16 Paar DM 4,90

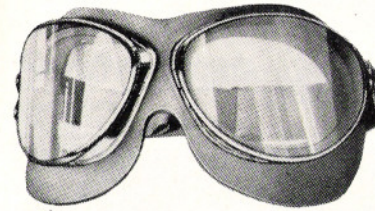

9)

- 9) Rennbrille
Weiche Moosgummikrempe mit zusätzlicher Elastomoll-Auflage, gewölbte, splitterfreie Gläser, austauschbar in verchromten Rahmen gehalten, verstellbares Halteband 30 mm breit.
Best.-Nr. 152.18 DM 20,50

- 10) Rennbrille für Brillenträger
ähnlich dem vorgenanntem Modell, also mit gewölbten, splitterfreien Gläsern, jedoch so gearbeitet, daß eine optische Brille darunter getragen werden kann.
Best.-Nr. 152.19 DM 26,50

Ersatzgläser - Rennbrille
passend für die Brillen 152.18 und 152.19
Best.-Nr. 154.18 Paar DM 9,80

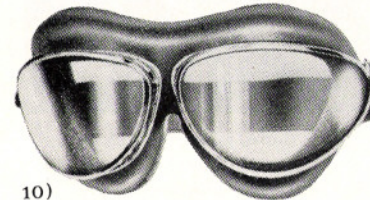

10)

- 11) Rennbrille - CLIMAX 513
mit Weitwinkel - Blickfeld
Brillenkörper aus elastischem Material, innen extra weich mit schaumstoffunterlegtem, feinstem Leder abgefüttert. Diese Brille liegt deshalb besonders gut an. Geteilte, splitterfreie Gläser, leicht austauschbar in verchromten Metallrahmen gehalten. Halteband verstärkt, vielfach verstellbar und durch Schutzüberzug gegen Regen geschützt.
Best.-Nr. 152.30 DM 26,50

Ersatzgläser - CLIMAX 513
Best.-Nr. 154.30 Satz DM 6,00

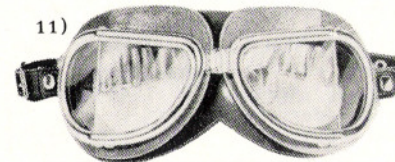

CLIMAX

11)

- 12) Rennbrille - CLIMAX 513 S
mit Weitwinkel - Blickfeld
ähnlich dem Modell 513, die splitterfreien Gläser jedoch in anderer Form. Brillenkörper aus Kunststoff, Rahmen innen mit schaumstoffunterlegtem, weichem Leder gefüttert. Das verstellbare Halteband ist besonders strapazierfähig und mit Nylongewebe überzogen.
Best.-Nr. 152.32 DM 36,50

Ersatzgläser - CLIMAX 513 S
Best.-Nr. 154.32 Satz DM 6,00

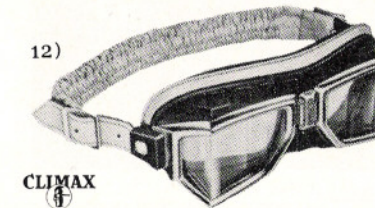

CLIMAX

12)

- Ersatzgläser - WINTER-Universal
(Brille, unsere Best.-Nr. 152.21, nicht mehr lieferbar)
Best.-Nr. 154.21 Paar DM 8,25

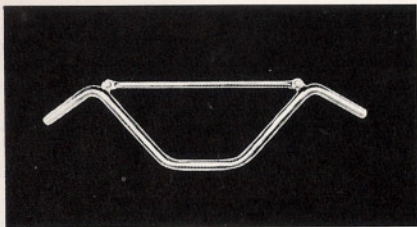

Western-Lenker, verchromt mit eingeschraubter Strebe, universal verwendbares Modell.
Gesamtbreite: ca. 750 mm
Best.-Nr. 907.41 DM 22,20

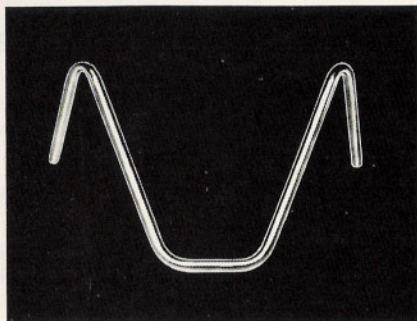

Western-Lenker extra hoch, verchromt universell verwendbar für Motorräder bis 250 ccm.
Gesamtbreite ca. 780 mm
Best.-Nr. 907.43 DM 18,50
mit 2 Bohrungen, passend für Zündapp-Modelle ab 1967
Best.-Nr. 907.47 DM 19,50

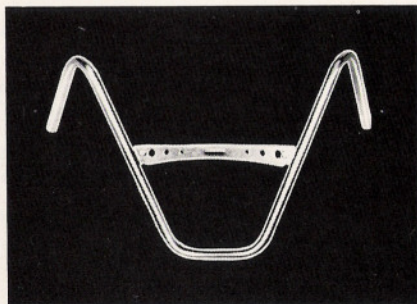

Western-Lenker extra hoch, verchromt mit eingeschraubter Zierplatte, universell verwendbar.
Gesamtbreite: ca. 780 mm
Best.-Nr. 907.50 DM 25,40
mit 2 Bohrungen, passend für Zündapp-Modelle ab 1967.
Best.-Nr. 907.48 DM 25,80

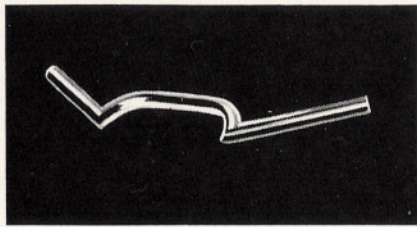

Sportlenker, verchromt ital. Form, universell verwendbar.
Gesamtbreite: ca. 480 mm
Best.-Nr. 907.64 DM 15,40
mit 2 Bohrungen, passend für Zündapp-Modelle ab 1967
Best.-Nr. 907.65 DM 16,20

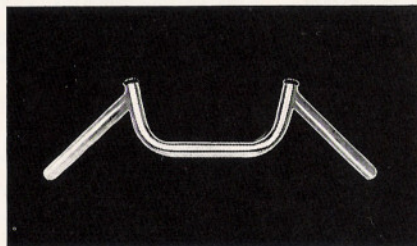

Sportlenker, Modell John Tickle verchromt, Lenkerenden herabgezogen, universell verwendbar.
Gesamtbreite: ca. 540 mm
Best.-Nr. 907.66 DM 18,50
mit 2 Bohrungen, passend für Zündapp-Modelle ab 1967 (Ges.-Breite 600 mm)
Best.-Nr. 907.68 DM 19,80

Sportlenker, Modell John Tickle **Super** verchromt, wie Abbildung, jedoch Mittelteil und insgesamt breiter - ideal für Motorräder ab 250 ccm.
Best.-Nr. 907.67 DM 20,65

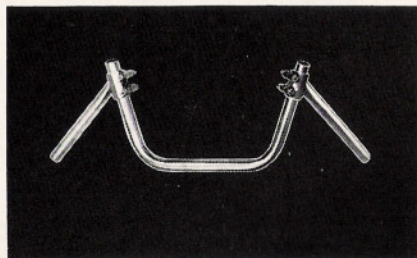

Sportlenker, 3-teilig verchromt, vielfach verstellbar und universell verwendbar.
Gesamtbreite: ca. 750 mm
Best.-Nr. 907.69 DM 29,80

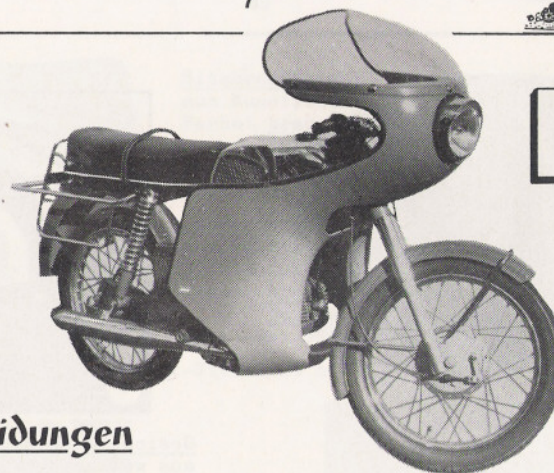

jetzt auch
in orange

Sportverkleidungen

DIFI DRS 70 - TÜV-geprüfte Verkleidung für 50-ccm-Fahrzeuge

Diese Verkleidung, vollendet in Form und Ausführung, wurde auf Anhieb das meistverkaufte Modell der Produktion.

Angaben zu den Details: trichterförmig ausgebildeter Kühlluftschacht - lange Rennsportscheibe 5-fach verschraubt - Unterteil bis weit unter den Motor geschlossen, dadurch voller Schutz auch in Höhe der Fußrasten - Kantenschutz nach TÜV-Vorschrift - Halterungen mit Schwingungsstabilisator zur Vermeidung von Vibrationen des Oberteiles und des Scheinwerfers.

Lieferbare Farben: rot, weiß und gegen Aufpreis* DM 15,- metalleffekt-silber

VERKLEIDUNG vollständig mit Sichtscheibe aus hochwertigem Plexiglas mit Kunststoff-Profil-Kantenschutz entsprechend den Vorschriften des TÜV			MONTAGE-ZUBEHÖR-SATZ Inhalt: alle Halterungen und Befestigungsteile. Sofern Best.-Zeichen mit einem "S" versehen auch incl. Stabilisator.		
passend für Fabrikat / Type	Bestell-Zeichen	Preis DM *	Bestell-Zeichen	Preis DM	Speziallenker erforderlich
HERCULES K 50 SS K 50 RS	DRS 72	216,-	HE - 3-S	75,50	nein
HERCULES K 50 RX K 50 SX	DRS 72	216,-	HE - 5-S	83,25	nein
KREIDLER alle Modelle	DRS 72	216,-	KR - 2-S	64,40	ja, sofern nicht mit RS-Lenker
ZÜNDAPP KS 50 ab 1967	DRS 72	216,-	ZÜ - 3-S	77,50	ja, sofern nicht mit Stummellenker

DIFI-Ersatzscheiben

aus hochwertigem Plexiglas, fertig gebohrt:

Sport-Ausführung mit 3 Bohrungen, passend für DIFI DS, DS 70 und MB Typ NS.

Best.-Nr. 998.54 farblos DM 45,00

Rennsport-Ausführung mit 6 Bohrungen, passend für DRS, DRS 70, DRS 72 und MB Typ RS.

Best.-Nr. 998.50 farblos DM 50,00

Best.-Nr. 998.51 getönt DM 55,50

DIFI-Armaturenbrett

Farbe: ledereffekt-schwarz
B.-Nr. 998.75 DM 44,50

DIFI-Kantenschutz, abgepaßte Längen für nebenstehende DIFI- und MB-Verkleidungen.

B.-Nr. 998.62 Satz DM 12,20

DIFI-Kantenschutz, Meterware

B.-Nr. 998.63 m DM 2,80

DIFI-Verkleidungen werden in Faltpackungen geliefert, Verpackungszuschlag DM 8,-



Nierenschutzgürtel TT

Ein Original-Purygant-Erzeugnis aus feinstem, schwarzem Leder - hervorragende Paßform - Isothermfütterung
Größen: 70, 75, 80 ... bis 120 cm
Best.-Nr. 437.45 DM 52,50



Gesichtsschutz

aus weichem Leder, ganz gefüttert.
Farbe: schwarz
Ausführung I - mit Druckknöpfen
Best.-Nr. 438.03 DM 7,80
Ausführung II - mit Gummibändern
Best.-Nr. 438.04 DM 8,00



Sport - Pulli's

mit langem Arm aus Ia Baumwolle oder Syntric.
Farben: hellblau und weiß Größen: 44 bis 54
Lieferbar mit Firmenzeichen-Aufdrucke:
BMW, HONDA, HERCULES, KREIDLER, KAWASAKI, DIFI,
ZÜNDAPP, PUCH, SUZUKI, YAMAHA, KTM, MAICO, DKW,
MOTO-GUZZI, HARLEY-DAVIDSON, BULTACO, MZ usw.

Best.-Nr. 437.40 DM 18,75

Bitte stets gewünschte Farbe, die Größe und den Firmenzeichen-Aufdruck angeben !



Regen-Überziehhose

mit Fußschutz !
Strapazierfähige, innen gummierte Hose, die man immer mitführen kann.

B.-Nr. 437.10 DM 18,50

Motorrad-Handschuhe aus bestem Leder, große Stulpe, verstellbarer Riegel.
Farbe: schwarz

Größen: 8,5 - 9,5 - 10,5 - 11

B.-Nr.	Ausführung	DM
438.20	3-Finger mit Wollfutter	23,20
438.21	3-Finger mit Lammpelz	35,85
438.23	5-Finger mit Wollfutter	25,20
438.24	5-Finger mit Lammpelz	38,40

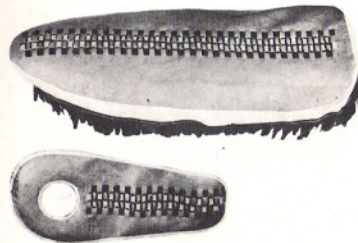

Sitzbanküberzug -Ralley-
aus Kunstleder mit aufgenähtem Flechtstreifen
Farbe: braun mit schwarz-roter Flechtung
schwarz mit weiß-roter Flechtung
Best.-Nr. 904.05 Florett bis 1966 DM 8,90
Best.-Nr. 904.06 Florett ab 1966* DM 9,40

Tankschutzdecke -Ralley-
aus Kunstleder, passend zu den vorgenannten Sitzbanküberzügen.

Farbe: braun mit schwarz-roter Flechtung
schwarz mit weiß-roter Flechtung
Best.-Nr. 904.56 für alle Modelle DM 3,95

Bitte stets die gewünschte Farbe angeben !

*= dieser Bezug paßt für Florett-Sitzbänke mit eingebautem Werkzeugbehälter !



Knie- und Tankchutz

aus schwerem Kunstleder mit haltbarem Futter erstklassig verarbeitet:
zur Befestigung am Körper, vorn durchgehend, geeignet für Floretts bis 1966
Best.-Nr. 903.01 DM 26,40

zur Befestigung am Tank, vorn geteilt, für Floretts ab 1966 + alle Motorräder
Best.-Nr. 903.03 DM 27,50

Tankrucksack

aus erstklassigem, starkem Kunstleder, oben ganz durchgehender, verdeckter Reißverschluß, Ia Lederberiemung.
Farbe: schwarz

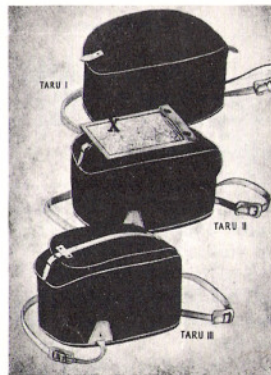

Ausführung I ohne Klappe
B.-Nr. 435.01
DM 19,80

Ausführung II kleine Klappe
B.-Nr. 435.02
DM 22,80

Ausführung III große Klappe
B.-Nr. 435.03
DM 26,50

Kartentasche X
B.-Nr. 126.01
DM 4,80

Größe: 35 x 26 x 20 cm

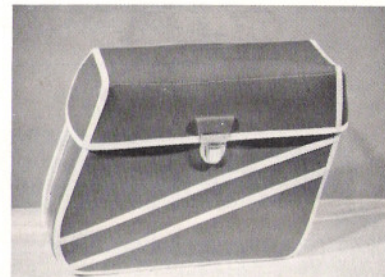

Qualitäts-Packtaschen, Modell AS
asymetrische Form, passend für die Kreidler Florett (alle Baujahre), Zündapp KS-50-Modelle, Hercules ab K 50 usw.

Aus bestem Kunstleder in erstklassiger Verarbeitung, feste Rückwand und nichtrostende Metalleinlage. Befestigung mit 3 Lederriemen am Packtaschenhalter.

Größe: ca. 32 x 24 x 12 cm
Farben: schwarz oder lederbraun
Best.-Nr. 436.05 Paar DM 29,50

Packtaschen und Tankrucksäcke in anderen Ausführungen siehe Katalog MK 72, neueste Ausgabe.

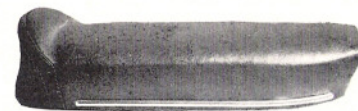

Sportsitzbank
passend für alle 50-ccm-Fahrzeuge, schwarzer Bezug aus Ia Material.
Best.-Nr. 439.01 DM 49,50

Halterungen dazu passend für Florett bis Bauj. 1967
Best.-Nr. 439.31 DM 4,50

für Florett ab 1967 (Gt, RS usw.)
Best.-Nr. 439.32 DM 4,50

für Zündapp-KS-50-Modelle ab 1967
Best.-Nr. 439.33 DM 4,50



**Rück-/Bremslicht
Modell -Sport-
mit Prüfzeichen,**

einschl. Rückstrahler und
Kennzeichenleuchte.
Helles, schlagfestes Kunst-
stoffgehäuse mit Ansatz zur
Nummernschild-Befestigung.
B.-Nr. 200.74 DM 11,90

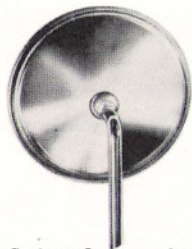

**Pop-Spiegel, verchromt
mit Schelle, für die linke
u. rechte Seite verwendbar.
Spiegel-Ø 150 mm und Stange
über 500 mm lang!**

B.-Nr. 606.25 DM 12,60

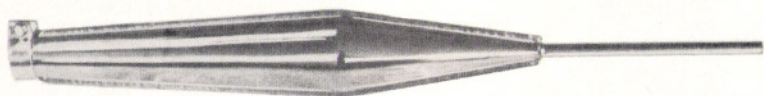

Rennbirne für Zweitakter

universell verwendbar - Ia verchromt - Länge: 71 cm - Anschlußweite: 35 mm Ø.
Best.-Nr. 946.01 (nur für Sportveranstaltungen etc.) DM 38,00

Sturzbügel, verchromt

leichte Montage, da kein Bohren usw. notwendig,
Bügel unten ins Fußrastenrohr klemmen und oben
an der Steuerkopfverkleidung mit den vorhan-
denen Schrauben befestigen. Auch in Verbindung
mit einem Beinschild passend!

B.-Nr. 903.40 für alle Kreidler-Florett-
Modelle Paar DM 27,50

für Fahrzeuge anderer Hersteller:

B.-Nr. 903.44 Hercules K 50, K 50 S und
K 50 SS Paar DM 27,50

B.-Nr. 903.45 dto. K 50 RX/SX Paar DM 27,50

B.-Nr. 903.48 Zündapp, alle KS 50 -
Modelle Paar DM 27,50

B.-Nr. 903.46 Honda SS 50 Paar DM 27,50

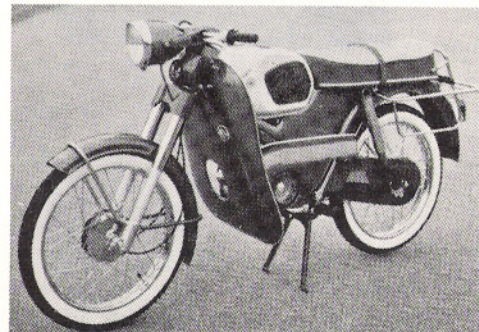

**KREIDLER - Beinschild, praktisch und
formschön, dabei leicht zu montieren.
Preis incl. Halterungen DM 52,00**

Bestell- Nr.	passend für Florett	Farbe
97.21.00	alle bis 1965	anthrazit
97.51.00	1965 und 1966	anthrazit
97.61.00	GT und Mokick Bauj. 1967	rot oder anthrazit
97.71.00	TM und Mokick ab Bauj. 1968	anthrazit, beige, rot
97.81.00	RS und RM	rot oder orange

Bitte stets gewünschte Farbe angeben!

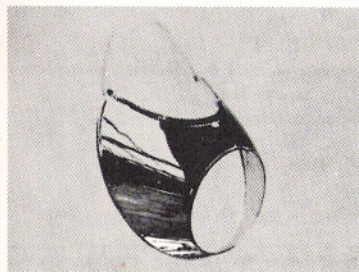

**Scheinwerfer-Sportscheibe
für Florett und andere Modelle**

mit 100 mm Lichtaustritt-Ø
Best.-Nr. 902.25 DM 28,30

mit 130 mm Lichtaustritt-Ø
Best.-Nr. 902.26 DM 28,30

für Florett RS, TM und RM
Best.-Nr. 902.27 DM 28,30

Ersatzscheibe

Best.-Nr. 902.35 DM 4,90



**Posthorn - Ballhupe, verchromt
erstkl. Ausführung mit Schelle**
B.-Nr. 470.52 DM 8,90



Faltgaragen für alle Jahreszeiten

B.-Nr.	Material	Preis
438.91	Plastikfolie	DM 5,20
438.92	dto. nur größer, für Florett ab Bauj. 1966	DM 5,40
438.94	blauer, stabiler Kunststoff mit Tasche	DM 18,75
438.96	kräftiger, leinengeprägter Silber-Plastikstoff, mit Tasche	DM 29,50

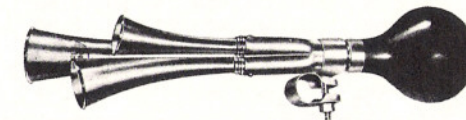

**Dreiklang - Ballhupe verchromt
erstklassige Ausführung mit Schelle**
Best.-Nr. 470.51 DM 8,25



**Schmutzfänger Pin-up-Girl
Plastik weiß mit Fransen**
B.-Nr. 204.02 DM 2,80



**Schmutzfänger KREIDLER
weiß mit Fransen**
B.-Nr. 204.01 DM 3,10



**Schmutzfänger mit "D"
Plastik weiß**
B.-Nr. 204.03 DM 2,80

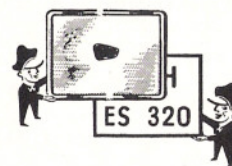

**Nummernschild-Verstärker
Aluminium poliert
für Mopedschild**
B.-Nr. 204.25 DM 0,90
für aml. Kennzeichen
B.-Nr. 204.28 DM 1,90

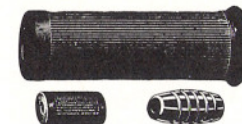

Passend für alle Floretts!

Fußrastengummi
B.-Nr. 204.61 DM 0,90
Kickstartergummi
B.-Nr. 204.62 DM 0,60
Schalthebelgummi
B.-Nr. 204.63 DM 0,40



**Stahlblech-Verstärker
chromatisiert, für aml.
Kennzeichen.**
B.-Nr. 204.30 DM 3,10

**Gummitülle
für Motorverkleidung
bei Gebläsekühlung.**
B.-Nr. 15.04.17 0,15



**Schmutzfänger WEGU
mit geprägtem D-Schild
extra starkes Gummi**
B.-Nr. 204.15 DM 7,20



**Sozius-Fußrasten
erstklassige Ausführung
nur paarweise lieferbar**
B.-Nr. 204.50 DM 5,50



Preiswerte Ketten, Ritzel und Kettenräder, nur Ia Qualität!

Antriebskettenritzel
auch für Sportbetrieb!

Mokick	1/2 x 3/16				
11 Z	B.-Nr. 988.11	DM	5,80		
12 Z	B.-Nr. 988.12	DM	5,80		
13 Z	B.-Nr. 988.13	DM	5,20		
14 Z	B.-Nr. 988.14	DM	5,20		
15 Z	B.-Nr. 988.15	DM	6,00		
16 Z	B.-Nr. 988.16	DM	7,40		
4-Gang	1/2 x 1/4				
12 Z	B.-Nr. 988.22	DM	6,20		
13 Z	B.-Nr. 988.23	DM	5,80		
14 Z	B.-Nr. 988.24	DM	5,80		
15 Z	B.-Nr. 988.25	DM	6,50		
16 Z	B.-Nr. 988.26	DM	7,80		
17 Z	B.-Nr. 988.27	DM	8,20		
5-Gang	1/2 x 1/4				
13 Z	B.-Nr. 988.33	DM	6,90		
14 Z	B.-Nr. 988.34	DM	6,90		
15 Z	B.-Nr. 988.35	DM	7,20		
16 Z	B.-Nr. 988.36	DM	8,20		
17 Z	B.-Nr. 988.37	DM	9,40		

Kettenräder
auch für Sportbetrieb!

Mokick	1/2 x 3/16				
33 Z	B.-Nr. 989.03	DM	6,20		
35 Z	B.-Nr. 989.05	DM	5,90		
36 Z	B.-Nr. 989.06	DM	5,80		
4-Gang	1/2 x 1/4				
28 Z	B.-Nr. 989.28	DM	10,80		
30 Z	B.-Nr. 989.30	DM	10,80		
33 Z	B.-Nr. 989.33	DM	7,40		
34 Z	B.-Nr. 989.34	DM	7,60		
35 Z	B.-Nr. 989.35	DM	7,80		
36 Z	B.-Nr. 989.36	DM	7,80		
40 Z	B.-Nr. 989.40	DM	19,80		
42 Z	B.-Nr. 989.42	DM	21,20		
45 Z	B.-Nr. 989.45	DM	22,50		
48 Z	B.-Nr. 989.48	DM	24,00		

Kettenschloß 1/2 x 3/16 verst.
B.-Nr. 554.51 Iwis DM 0,60
B.-Nr. 554.52 Wipp. DM 0,60



Kettenschloß 1/2 x 1/4
B.-Nr. 554.61 Iwis DM 0,60
B.-Nr. 554.62 Wipp. DM 0,60
B.-Nr. 554.63 Favorit*DM 0,60

* = universell verwendbar



Ketten mit Kettenschloß
verstärkt für Mokick + Moped 1/2 x 3/16, 102 Rollen B.-Nr. 985.01 DM 9,40
verstärkt für 4- und 5-Gang 1/2 x 1/4, 102 Rollen B.-Nr. 985.10 DM 9,80

Kugellager



Lager	Verwendung für	Bedarf pro F.	B.-Nr.	Stck. DM
B0 17 6004	Kurbelwelle Vorgelegewelle rechts und Zahnkranzträger	2	986.01	6,00
6201	Vorder- und Hinterrad und Vorgelege links	2	986.05	4,80
6202	Keilwelle rechts	5	986.11	3,60
6302	Keilwelle links	1	986.12	3,75
		1	986.22	4,90

Wellendichtungen



Größe	Verwendung für	passend für Florett	B.-Nr.	DM
20 x 30 x 4	Kickstarterwelle	3-Gang	620.01	2,60
17 x 28 x 8	Kurbelwelle	alle Typen	620.10	2,80
15 x 24 x 7	Keilwelle	alle Typen	620.15	2,40
20 x 30 x 7	Tretwelle	Moped	620.02	2,90
14 x 20 x 5	Schaltwelle bis 68	3-Gang	620.19	2,75
14 x 22 x 5	Schaltwelle ab 68	3-Gang	620.22	2,80

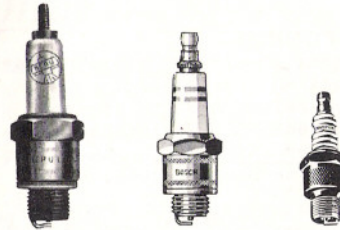

Nicht vergessen, immer eine Ersatz-Zündkerze mitnehmen!

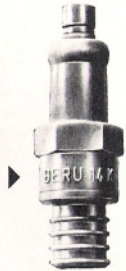

Verwendung bei Florett	Bosch Typ	DM	Beru Typ	DM	Champion Typ	DM
Moped/Mokick	W 190 11S	4,50	190/14	4,50	L 86	3,85
3 + 3,6 PS	W 240 T1	2,85	240/14	2,75	L 85	3,85
4,2 - 5,3 PS	W 260 T1	2,85	260/14	2,75	L 81	3,85
Sportbetrieb	W 280 T13	6,50	280/14	6,50	L 5	3,85

Zündkerzen-Schutzhülle
200.40
DM 1,00

RenNZündkerze Bosch W 270 T16 DM 17,20
Bosch W 370 T16 DM 17,20
Beru 370/14 S DM 7,50



Bild	Volt	Watt	Verwendung	Best.-Nr.	DM
-	6	1,2	Birne für Tachometer	220.01	0,80
1	6	2	Birne für Rücklicht, Florett bis 64	220.02	0,80
1	6	4	Birne für Rücklicht, Florett ab 64	220.03	0,80
2	6	5	Birne für Bremslicht	220.05	0,80
3	6	15	Birne für Scheinwerfer, Klasse 5	220.06	2,40
4	6	15/15	Birne für Scheinwerfer, 3 + 3,6 PS	220.08	4,65
5	6	25/25	Birne für Scheinwerfer, 4- + 5-Gang	220.09	5,00



Zündkontakte, Satz
für alle Floretts bis 4,8 PS
Best.-Nr. 200.20 DM 2,95
für Florett 5,2 PS, GT + TM
Best.-Nr. 200.21 DM 3,80
für Florett RS
Best.-Nr. 200.22 DM 3,80

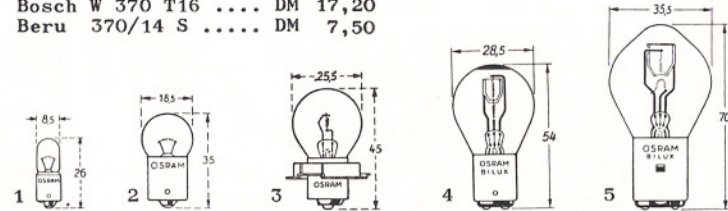
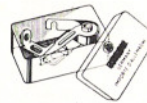

Zündkerzenbürste
mit 8 Messingbündel
101.06 DM 0,70



Kontaktfeile
Ia Qualität mit Kreuzhieb.
101.09 DM 1,00

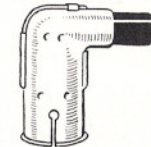

Zündkerzenstecker
entstört, mit Metallmantel, gesetzl. vorgeschrieben.
200.30 DM 3,10
für Florett GT, TM + RS
Best.-Nr. 200.61 DM 2,20
spritzwassergeschützt
200.31 DM 4,80



Hochleistungs-Zündanker
kunststoffüberzogen - Zündkabel eingezogen, Blitzstart!
Florett bis 5,2 PS
200.50 DM 13,50
dto. für GT
200.51 DM 15,20



Kondensator
für alle Floretts bis 5,2 PS
Best.-Nr. 200.60 DM 2,20
für Florett GT, TM + RS
Best.-Nr. 200.61 DM 2,20

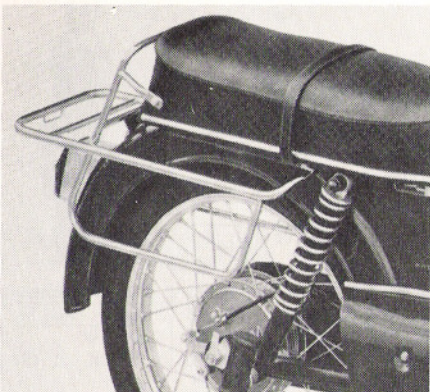

Sportfederbeine

in hervorragender Qualität, gleiche Ausführung wie bei RS serienmäßig: verchromte, außenliegende Druckfedern, ölhydraulisch gedämpft, Gleitrohre wahlweise in rot oder anthrazit, passend für GT, alle Mokick ab Baujahr 1967, RS und TM

B.-Nr. 37.34.98 per Stück DM 49,90

Bei Bestellung gewünschte Farbe angeben!

So lange Vorrat reicht:

Sportfederbeine mit außenliegender, verchromter Druckfeder, ölhydraulische Dämpfung, für alle Florett Modelle bis 1967 passend, Gleitrohre anthrazit.

B.-Nr. 472.82 per Stück nur DM 29,50

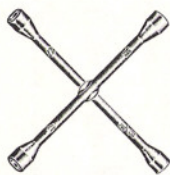

Kreuzschlüssel, löst alle festsitzenden Muttern + Schrauben Schlüsselweiten: 17-19-20,6 + 22 mm 104.20 DM 7,95



Stahl-Felgen, verchromt

960.01 23 x 2.50 DM 20,80
960.02 21 x 2.75 DM 17,80

Aluminium-Felgen, poliert

960.11 23 x 2.50 DM 20,80
960.12 21 x 2.75 DM 19,80

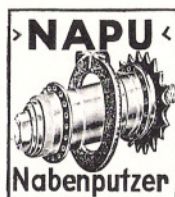

Nabenputzringe, Paar aus Nylon, putzen besonders gut.

B.-Nr. 611.50 DM 2,75



Benzinhahn mit Tanksieb und durchsichtigem Filterbecher 612.20 DM 6,20



Curil, die flüssige Dichtung, zum Abdichten von Zylindern, Gehäusen usw.

610.78 50 g Tube DM 2,00
610.79 250 g Dose DM 3,75



Liqui - Moly Kraftstoffzusatz verlängert die Lebensdauer des Motors. Kissen für 5 l Gemisch B.-Nr. 610.90 DM 0,70



Zerstäuber zum Auftragen von Öl, Radusche usw.. Ideal für die Mopedpflege 105.01 DM 4,20



Tretluftpumpe stabile und handliche Ausführung mit Manometer B.-Nr. 105.20 DM 42,50 leichtere Ausführung ohne Manometer B.-Nr. 105.22 DM 29,70



Luftpumpe, silberfarbig lackiert, in passenden Längen für alle Typen, für: Spitzenabstand 260 mm B.-Nr. 105.10 DM 4,90 Spitzenabstand 300 mm B.-Nr. 105.12 DM 4,20

Moped-, Kleinkraftrad-Reifen

Reifen verstärkt, Motorett Spezial

23 x 2.50	schwarz	DM 20,10
23 x 2.50	schwarz/weiß	DM 25,80
21 x 2.75	schwarz	DM 19,80
21 x 2.75	schwarz/weiß	DM 25,80

Schläuche mit Krad-Ventil

23 x 2.50	DM 5,50
21 x 2.75	DM 5,20
2.50 - 17	DM 6,70
2.75 - 17	DM 6,70

Als Motorett Spezial liefern wir Reifen der Fabrikate Continental, Vredestein, Semperit usw. aus Lagervorrat.

Sport - Reifen

SEMPERIT High Speed	A	21 x 2.75	+++	DM 21,10
CONTINENTAL Block	B	2.75 - 17	++	DM 39,20
METZELER Rille	D	2.50 - 17	+	DM 35,30
METZELER BLOCK C	E	2.75 - 17	++	DM 39,20

Geländesport

CONTINENTAL GS	C	2.50 - 19	+++	DM 40,30
CONTINENTAL GS	C	3.00 - 17	+++	DM 48,50

Super Sport

PIRELLI Rille	F	2.50 - 17	+	DM 39,20
PIRELLI Block	G	2.50 - 17	++	DM 39,20

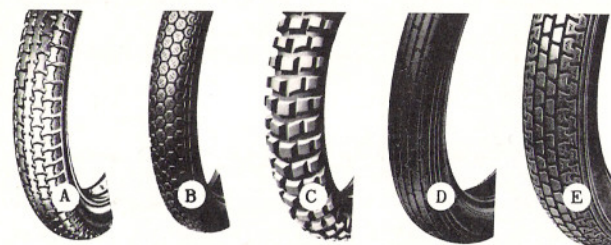

Zeichenerklärung: + = für vorn ++ = für hinten +++ = für vorn und hinten

Hinweis

Auf die Felge 21 x 2.75 passen Sportreifen: 2.50 - 17, 2.75 - 17 und 3.00 - 17 Auf die Felge 23 x 2.50 Sportreifen 2.50 - 19.



CONTINENTAL - Talcum 1/2 kg in der Streudose B.-Nr. 611.10 DM 1,20



TIP TOP-Reparaturkasten für Moped und Motorrad. Inhalt: 5 Flicker, 1 T. Vulkanisierflüssigkeit, 1 Raublech. B.-Nr. 605.06 DM 2,20

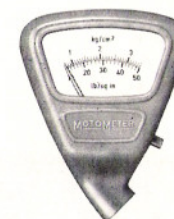

MOTO METER-Luftdruckprüfer Meßbereich 0,5 bis 3,5 atü B.-Nr. 107.01 DM 10,20

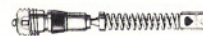

Ventileinsatz für alle Auto- und Krad-Ventile passend. B.-Nr. 554.01 DM 0,25



Ventilkäppchen normal mit Schlitz B.-Nr. 554.04 DM 0,20

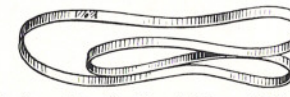

Felgenband für 21" + 23" 21 mm breit, alle Florett B.-Nr. 203.01 DM 0,60

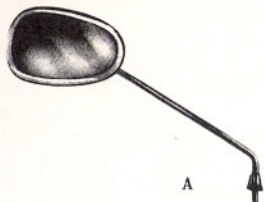

A

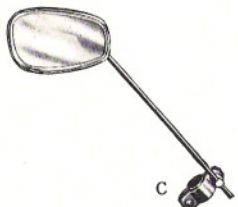

C

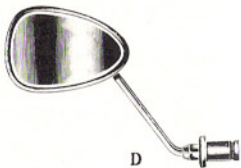

D

Spezial - Spiegel, verchromt
passend für alle Florett Modelle bis 1968,
Glas auswechselbar.

Spiegelkopf oval - Bild A -
Best.-Nr. 606.01 für linke Seite DM 5,30
Best.-Nr. 606.02 für rechte Seite DM 5,30

Spiegelkopf eckig - ohne Bild -
Best.-Nr. 606.04 für linke Seite DM 6,20
Best.-Nr. 606.05 für rechte Seite DM 6,20

Spezial - Spiegel für Florett RS und alle
Modelle ab 1968, Glas auswechselbar.

Spiegelkopf oval
Best.-Nr. 606.06 für linke Seite DM 6,50
Best.-Nr. 606.07 für rechte Seite DM 6,50

Spiegelkopf eckig
Best.-Nr. 606.09 für linke Seite DM 7,20
Best.-Nr. 606.10 für rechte Seite DM 7,20

Spiegel mit Schelle, verchromt
einfache Ausführung, für linke und rechte
Seite geeignet.
Best.-Nr. 606.26 - Bild C - DM 3,80

Spiegel mit Schelle, verchromt
stabile Ausführung für Motorräder, links und
rechts verwendbar, runder Spiegelkopf \varnothing 94 mm
Best.-Nr. 606.24 - ohne Bild - DM 9,60

Spiegel mit Lenkerinnenbefestigung, verchromt
Glas auswechselbar, für linke Seite.
Best.-Nr. 606.28 - Bild D - DM 4,75

Klappspiegel
in hervorragender Qualität: Spiegelkopf kup-
ferunterlegt und verchromt, Stahl-Halteam
verchromt, Kniestück Alu poliert.
Best.-Nr. 606.22 - Bild E - DM 8,80

RALLEY - Spiegel, verchromt
Spiegelkopf in Talbotform, verwendbar für die
linke und rechte Seite. - Bild F -
Best.-Nr. 606.35 für Florett DM 9,20
Best.-Nr. 606.36 für RS und alle DM 9,60
Modelle ab 1968
Best.-Nr. 606.38 mit Schelle zur DM 9,80
universellen Verwendung

Sport - Spiegel
insbesondere zur Montage an Sportverkleidun-
gen geeignet, für links und rechts verwendbar
Spiegelglas- \varnothing ca. 110 mm
Best.-Nr. 606.31 - Bild G - DM 13,60

Spiegel - Ersatzgläser **
Best.-Nr. 606.51 DM 1,60

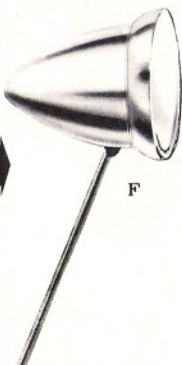

E

 schwenk-
bar

F

NEU

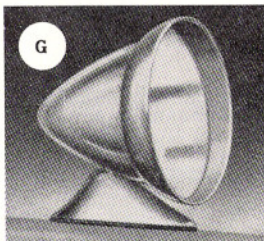

G

** = der Bestellung eine Skizze beilegen (um den Spiegelkopf herumzeichnen) !



Scheinwerfer-Schutzbügel
passend für Kreidler RS
und alle Modelle ab Bau-
jahr 1968, verchromt
B.-Nr. 903.77 DM 6,40

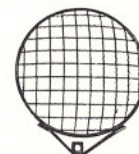

RALLEY-Gitter
passend für alle Schein-
werfer mit 130/140 mm \varnothing ,
verchromt
B.-Nr. 470.56 DM 8,80

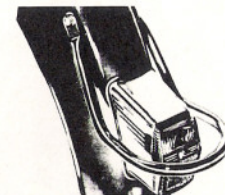

Rücklicht-Schutzbügel
passend für alle Flo-
rett-Typen, verchromt
903.72 DM 7,20



als
Doppel-
Strebe
für vorn
+ hinten

4



3

Schutzblech - Chromstreben
mit 3-Loch-Befestigung, speziell für Kreidler
Florett, einfache Montage.

Einfachstrebe - Bild 3 -
B.-Nr. 907.01 vorn bis Bauj. 67 DM 6,90
B.-Nr. 907.11 hinten bis Bauj. 67 DM 9,40
B.-Nr. 907.12 hinten ab Bauj. 67 DM 7,50

Doppelstrebe - Bild 4 -
B.-Nr. 907.04 vorn bis Bauj. 67 DM 13,40
B.-Nr. 907.15 hinten ab Bauj. 67 DM 14,20

Vorderrad-Schutzblech-Streben für Kreidler RS
und alle Modelle ab 1968 siehe Seite 50.



Gebläsesieb aus Elastic-
Material, leicht zu mon-
tieren und unverlierbar,
Anleitung liegt bei.
B.-Nr. 203.50 DM 3,50

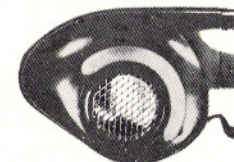

Zierbügel aus Kunststoff
ersetzt die Gummifüllen
bei den Florett-Modellen
mit Gebläse.
B.-Nr. 203.52 DM 2,80

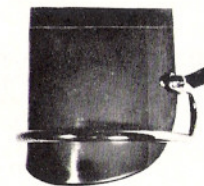

Schutzblech-Endbügel
passend für das vor-
dere Schutzblech bei
allen Floretts mit
Vorderr.-Schwinggabel
903.70 DM 6,80

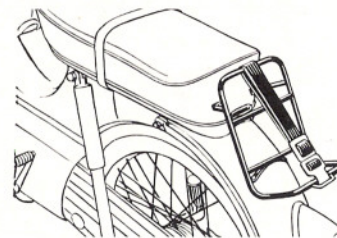

Gepäckträger, verchromt
aus Stahlrohr gefertigt, speziell für Kreid-
ler Florett bis Bauj. 1966, mit Spannband.
Best.-Nr. 908.01 175 mm breit DM 18,00
Best.-Nr. 908.02 190 mm breit DM 23,00

Weitere Gepäckträger siehe Seite 54 !

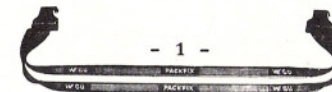

- 1 -



- 2 -

Gepäckbinder - 1 -
aus sehr elastischem Gummi
B.-Nr. 203.31 DM 2,50

Ersatz-Spannband - 2 -
für alle Gepäckträger, mit
Schnalles und Haken.
B.-Nr. 905.15 DM 2,25

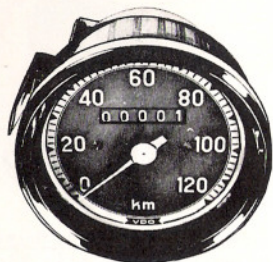
Einbau - Tachometerkopf

B.-Nr.	Meßbereich	∅	Preis
109.20	0 bis 100 km/Std.	48 mm	DM 21,40
109.21	0 bis 100 km/Std.	60 mm *	DM 24,80
109.23	0 bis 120 km/Std.	60 mm **	DM 22,40
109.26	0 bis 120 km/Std.	80 mm	DM 46,25

* = serienmäßig bei GT und Mokick 1967
 ** = serienmäßig bei RS und alle Modelle ab 68

Haltewinkel zur Befestigung aller Tachometerköpfe an Kreidler Sport- bzw. Western-Lenker.
 B.-Nr. 109.91 ohne Abbildung DM 3,50

Tachometerwelle

in Spezialausführung für Florett mit Vorderr.-Schwinggabel
 B.-Nr. 901.01 940 mm DM 3,20
 für GT und Mokick Baujahr 1967
 B.-Nr. 901.02 850 mm DM 3,20
 für RS und alle Typen ab Bauj.68
 B.-Nr. 901.03 820 mm DM 3,20
 für Tachometerkopf mit 80 mm ∅
 B.-Nr. 901.10 940 mm DM 8,80

Tachoantrieb

für Florett bis Baujahr 1960
 B.-Nr. 109.01 für 23"-Räder DM 7,50
 für Florett mit Vorderr.-Schwinggabel
 B.-Nr. 109.02 für 21"-Räder DM 7,50
 für alle Floretts mit Telegabel
 B.-Nr. 109.04 für 21"-Räder DM 8,50

Bitte beachten:

Tachoantrieb gleich nach dem Einbau und anschließend in Abständen von 1.500 km abschmieren.

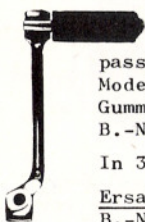
Kickstarterhebel

Pedal schwenkbar!
 passend für alle Florett Modelle, vollständig mit Gummi.
 B.-Nr. 470.70 DM 11,75

In 3 Minuten montiert!

Ersatzgummi

B.-Nr. 204.68 DM 1,00

Sehr wichtig:

Jedem Trichter- und Doppelrohr-Auspuffende liegt eine Abnahmebescheinigung des TÜV bei!

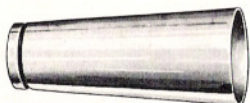
Trichter-Auspuffende, verchromt

B.-Nr. 471.51 55 mm ∅ DM 15,95
 B.-Nr. 471.52 70 mm ∅ DM 15,95

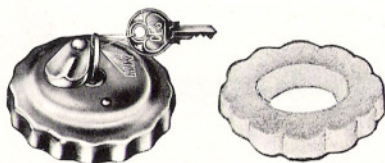
Tankdeckel, abschließbar

1a verchromt, passend für alle Florett-Modelle und bei anderen 50-ccm-Typen.
 Best.-Nr. 612.18 DM 9,80

Schaumgummiring für Tankeinfüllstutzen.

Best.-Nr. 203.45 DM 0,25

Doppelrohr-Auspuffende, verchromt

B.-Nr. 471.55 55 mm ∅ DM 15,95
 B.-Nr. 471.56 70 mm ∅ DM 15,95

RS

RS - Sport-Auspuffendkappe
 wie bei der Type RS serienmäßig montiert, paßt bei allen älteren Floretts mit 70 mm Schalldämpfer-Durchmesser.
 B.-Nr. 27.91.94 DM 16,70

Schalldämpfereinsatz

kann leicht erneuert werden, damit entfällt das umständliche Reinigen.

B.-Nr. 471.71 55 mm ∅ DM 2,25
 B.-Nr. 471.72 70 mm ∅ DM 2,25

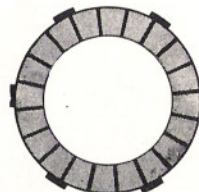
Kupplungs-Lamelle, passend für alle Floretts

Best.-Nr. 556.01 DM 1,80

5 Stck. werden für 4- + 5-Gang und 4 Stck. für 3-Gang Florett benötigt.

Lichtschalter mit Schelle

universell verwendbar - passend an alle Sport-, Touren und Hochlenker.

3 Schalterstellungen: Licht aus, Auf- und Abblendlicht, außerdem Hupen- und Kurzschlußknopf.

Best.-Nr. 200.85 DM 7,60

Bremslichtschalter speziell für Kreidler Florett, Kabelschraubanschluß.

Best.-Nr. 201.01 DM 2,50

Ersatzschlüssel

können nur nach Angabe der Schlüssel-Nummer angefertigt werden!

"Flora"-Schlüssel B.-Nr. 100.50 DM 3,70

"NEIMAN"-Schlüssel B.-Nr. 100.51 DM 3,40

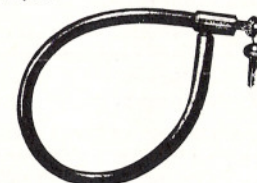
Zylinder-Kabelschloß

mit gutem Schließzylinder und starkem Stahlseil.

B.-Nr. 210.08 DM 5,95

Anhänger-Kupplung

speziell für die Florett bis 1967

B.-Nr. 310.01 DM 18,25

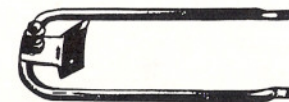

Anhänger-Kupplung für die Floretts ab 1967

B.-Nr. 310.02 DM 24,50

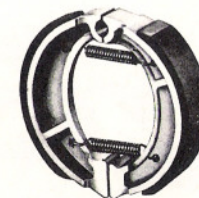

Bremsbacken

für alle Florett-Modelle mit 116 mm Bremsnaben-Innendurchmesser

Best.-Nr. 480.01 Paar DM 6,80

für RS und TM mit 150 mm Bremsnaben-Innendurchmesser

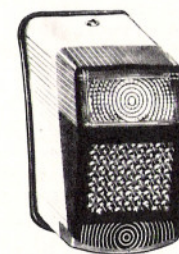
Best.-Nr. 480.03 Paar DM 9,80

Rück-/Bremslicht

für alle Floretts ab Bauj. 1964

B.-Nr. 200.72 DM 9,20

Rücklicht ohne Bremslicht, Gehäuse verchromt, für die Florett-Modelle bis 1964

B.-Nr. 200.70 DM 10,90

Wechselstromschnarre

wie bei den Florett-Typen der Klasse 4 serienmäßig montiert,

mit Kabelklemmanschluß B.-Nr. 201.12 DM 6,80

mit Kabelsteckanschluß RS B.-Nr. 201.13 DM 6,50

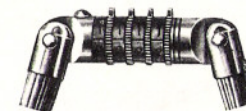

Zahlen-Seilschloß - Schloß ohne Schlüssel!

ca. 40 cm langes Stahlseil, 7 mm stark und kunststoffüberzogen - ein Schloß mit Pfiff.

B.-Nr. 210.01 DM 3,75

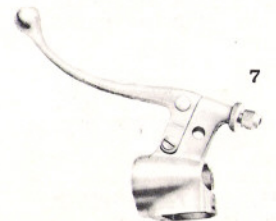
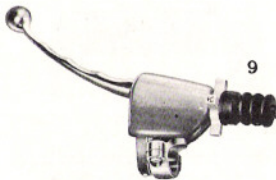
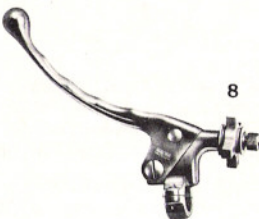
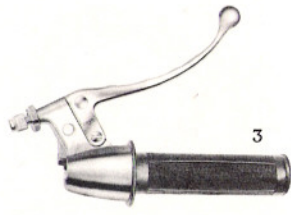
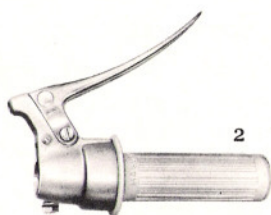
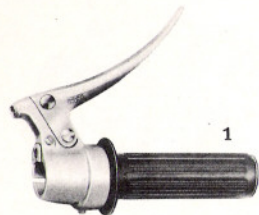

Patent-Gegenkupplung

für den Anhänger B.-Nr. 310.11 DM 17,50

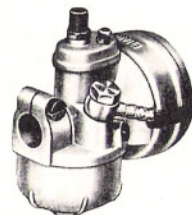
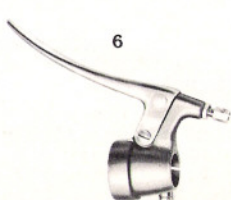
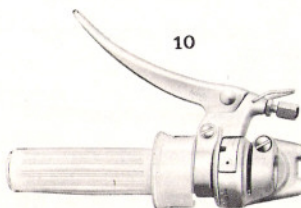

Verwendung bei Type Florett	Bild Nr.	Bestell-Nr.	Preis DM
Gasdrehgriff mit Handbremshebel			
alle 3-Gang bis 1967	1	541.70	12,30
Mokick Modell 1967	1	541.72	13,75
Mokick ab 1968	1	541.69	11,90
4- + 5-Gang bis 1967	2	541.71	14,50
Modell GT	2	541.73	15,95
Modell RS + TM	3	541.74	21,80
Sport-Gasdrehgriffe			
universell verwendbar	4	541.90	12,30
dto., neues Modell mit großer Regulierschraube	5	541.91	21,25
Kupplungshebel vollständig			
Super bis Mitte 1962	6	543.35	10,70
Super Mitte 1962 bis 67*	6	543.37	10,90
Mokick bis Mitte 1962	6	543.38	8,60
Mokick Mitte 62 bis 67*	6	543.36	8,90
Mokick Modell 1967	6	543.39	11,30
Modell GT	6	543.40	11,45
Mokick ab 1968	6	543.41	10,40
Modell RS + TM	7	543.42	16,30
für Sportzwecke, H 28.12	8	543.90	19,20
für Geländesport, H 48.2	9	543.92	25,80
Handbremshebel vollständig			
für Sportzwecke, H 28.11	8	543.91	19,20
für Geländesport, H 48.1	9	543.93	25,80
Schalt Drehgriff vollständig			
3,6 PS + Moped bis 1962	10	542.46	20,10
3-Gang ab Mitte 62 - 67	10	542.47	21,80
Mokick Modell 1967	10	542.48	22,20
Mokick LH ab 1968	10	542.50	23,90

* = mit Ausschnitt für Lichtschalter



BING
VERGASER

BING - Vergaser für alle Florett

B.-Nr.	Größe	Florett	DM
188.01	1/14/99	2,6 PS	32,20
188.05	1/15/36	3,6 PS	31,20
188.06	1/16/59	4,2 PS	32,20
188.07	1/17/73	5,2 PS	44,80
188.08	1/18/13	5,3 PS	44,80
188.09	1/18/26	6,25 + 5,8 PS	45,20

BING-Vergaser-Ersatzteile siehe Seite 42 und 43.

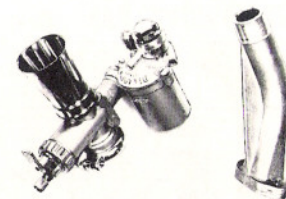

DELLORTO-Rennsport-Vergaser

B.-Nr.	Größe	Florett	DM
190.03	UA 19 S	4,2 - 5,2 PS	49,50
190.05	UB 20 S	5,2 + 5,3 PS	55,50
190.06	UB 22 S	bis 6,25 PS	56,00

DELLORTO - Ansaugstutzen für Florett

B.-Nr.	Größe	DM
190.51	2,0 bis 5,2 PS	11,50
190.52	UA 19 S an GT, TM + RS*	14,50
190.53	UB 20 S an GT, TM + RS*	14,50
190.54	UB 22 S an GT, TM + RS*	14,50

* = nicht abgebildet

DELLORTO-Ersatzteile

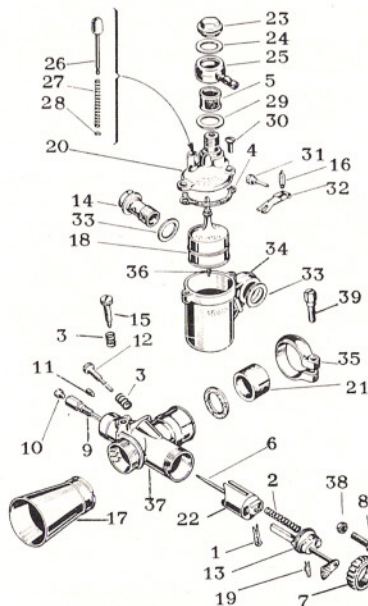

DELLORTO - Vergaser - Ersatzteile

B.-Nr.	Bezeichnung	für Größe	DM
1	014.07 Klemmfeder	bis UB22S	0,45
2	014.09 Feder	bis UA10S	0,45
2	023.72 Feder	UB 20-22S	0,70
3	014.11 Feder	bis UA19S	0,35
4	014.14 Dichtung	bis UB22S	0,40
5	014.19 Sieb	bis UB22S	2,80
6	014.25 Düsennadel	bis UA19S	2,10
6	023.43 Düsennadel	UB 20-22S	2,40
7	014.27 Verschraubung	bis UA19S	1,95
7	023.24 Verschraubung	UB 20-22S	2,25
8	014.81 Stellschraube	bis UA19S	0,50
8	011.04 Stellschraube	UB 20-22S	0,60
9	014.85 Nadeldüse, Größe 260, 262 oder 265	bis UB22S	2,10
10	014.86 Hauptdüse*	bis UB22S	1,20
11	014.88 Leerlaufdüse**	bis UB22S	1,25
12	015.32 Stellschraube	bis UA19S	0,80
12	010.95 Stellschraube	UB 20-22S	0,95
13	016.42 Deckel	bis UA19S	5,50
13	023.30 Deckel	UB 20-22S	5,70
14	020.86 Düsenstock	bis UB22S	1,90
15	021.15 Regulierschrb.	bis UB22S	1,10
16	028.38 Schwimrnadel	bis UA19S	2,80
17	029.93 Ansaugtrichter	bis UA19S	8,20
17	031.00 Ansaugtrichter	UB 20-22S	9,30
-	014.39 dto. kurz	UB 20-22S	5,90
18	030.76 Schwimmer	bis UA19S	5,75
18	014.23 Schwimmer	UB 20-22S	5,25
19	035.70 Haltefeder	bis UB22S	0,50
20	057.48 Deckel vollst.	bis UA19S	10,20
20	015.84 Deckel vollst.	UB 20-22S	10,20
21	044.77 Isolierbuchse	bis UA19S	1,50
21	027.21 Isolierbuchse	UB 20-22S	1,80
22	048.84 Gasschieber	bis UA19S	5,60
22	043.61 Gasschieber	UB 20-22S	6,10
36	016.07 Schwimrnadel	UB 20-22S	1,75

Auch alle nicht mit Preis und Bestell-Nummer aufgeführten Ersatzteile sind lieferbar ! Bei Bestellung bitte die Vergasertyp und die Bild-Nummer angeben !

Bei Bestellungen von Düsen immer die gewünschte Größe angeben ! Lieferbar sind * = 60, 62, 65, 68, 70, 72, 75, 78, 80, 82, 85, 88, 90, 92, 95, 98, 100 + 102. ** = 30, 35, 40, 45 und 50.

Abgepaßte Bowdenzüge

Bestell-Nr.	Verwendung für Florett Type	Preis DM
Gaszug, einbaufertig		
900.01	2 PS, 2,6 PS bis 1967, 3,6 PS + 4,2 PS	1,50
900.02	5,2 PS, TS + GT	1,60
900.03	RS + TM	1,80
900.04	Mokick LF + LH ab 1968	1,80
Schaltzug, einbaufertig (pro Fahrzeug werden 2 Stück benötigt)		
900.21	mit Handschaltg. 1960 bis 1967	3,00
900.22	mit Handschaltg. Modell 1967	3,30
900.23	mit Handschaltg. Modell LH, ab 1968	3,00
Kupplungszug, einbaufertig		
900.31	alle Modelle bis 1968 (außer RS)	2,80
900.32	RS + TM	2,80
900.33	Mokick ab 1968, LF + LH	3,90
Vorderradbremsszug, einbaufertig		
900.51	alle mit Vorderrad-Schwinggabel	3,50
900.52	GT + Mokick ab 1967	3,50
900.53	RS + TM	3,30
Hinterradbremsszug, einbaufertig		
900.71	alle Modelle ab 1960	2,60



Bowdenzüge

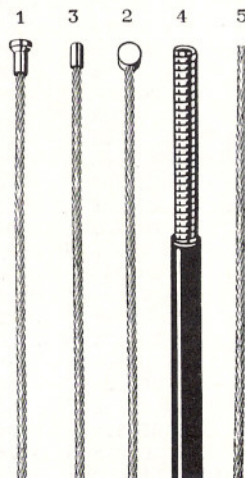

- 1) für Kupplung + Handbremse - 1 -

Best.-Nr. 840.01 1,5 mm ϕ , 130 cm lang DM 0,50
 Best.-Nr. 840.03 1,8 mm ϕ , 150 cm lang DM 0,55
 Best.-Nr. 840.05 2,0 mm ϕ , 150 cm lang DM 0,60
- 2) für Schaltung - 2 -

Best.-Nr. 840.10 1,5 mm ϕ , 150 cm lang DM 0,60
- 3) für Gas (Vergaser - Drehgriff) - 3 -

Best.-Nr. 840.14 1,2 mm ϕ , 130 cm lang DM 0,50
- 4) Bowdenzugspirale (nur in Rollen a 10 m)

mit PVC-Ummantelung, schwarz oder silberfarbig*
 für Gaszug mit Innenweite 2 mm, Außen- ϕ 4 mm
 Best.-Nr. 840.20 10-m-Rolle DM 5,00

für Kupplung, Handbremse und Schaltung mit
 Innenweite 2,5 mm, Außen- ϕ 5 mm
 Best.-Nr. 840.21 10-m-Rolle DM 5,50
- 5) Bowdenzugkabel

Best.-Nr. 840.25 1,2 mm ϕ 10-m-Rolle DM 2,00
 Best.-Nr. 840.26 1,5 mm ϕ 10-m-Rolle DM 2,50
 Best.-Nr. 840.27 1,8 mm ϕ 10-m-Rolle DM 2,70

Bowdenzugzubehör

Bild Nr.	Verwendung	Bohrung ϕ	Länge	Bestell-Nr.	Preis DM
Lötinnippel					
				10-er Packg.	
1	Gaszug	1,2 mm	5 mm	550.01	1,00
1	Gaszug	1,8 mm	5 mm	550.02	1,00
2	Kuppl.- + Bremszug	1,5 mm	8 mm	550.05	1,00
2	Kuppl.- + Bremszug	1,8 mm	8 mm	550.06	1,00
2	Kuppl.- + Bremszug	2,0 mm	8 mm	550.07	1,00
3	Kuppl.- + Bremszug	1,8 mm	13 mm	550.10	1,50
3	Kuppl.- + Bremszug	2,3 mm	13 mm	550.11	1,50
4	Schaltzug	1,8 mm	6 mm	550.14	1,50
Schraubnippel					
				Stck.	
5	Kuppl.- + Bremszug	2,3 mm	15 mm	550.30	0,35
6	Kuppl.- + Bremszug	2,8 mm	9 mm	550.31	0,30
7	verschiedene Zwecke	1,8 mm	8 mm	550.34	0,25
8	Kuppl.-zug unten	2,4 mm	10 mm	550.35	0,30
9	verschiedene Zwecke	2,5 mm	9 mm	550.38	0,50
10	als Gleitstein für Gasdrehgriff			550.40	0,90
Lötinnippelaufnahme					
		Außen- ϕ			
11	Kuppl.- + Bremszug	8 mm	16 mm	550.51	0,30
12	Kuppl.- + Bremszug	8 mm	9 mm	550.52	0,25
13	Kuppl.- + Bremszug	8 mm	9 mm	550.53	0,25
14	Kuppl.- + Bremszug	10 mm	16 mm	550.54	0,55
10	als Gleitstein für Gasdrehgriff			550.60	0,60



Verstellschraube mit Kontermutter
 Best.-Nr. 551.01 M 5 x 35 mm DM 0,45
 Best.-Nr. 551.04 M 6 x 35 mm DM 0,50
 Best.-Nr. 551.07 M 7 x 40 mm DM 0,70

desgleichen geschlitzt
 Best.-Nr. 551.02 M 5 x 35 mm DM 0,55
 Best.-Nr. 551.05 M 6 x 35 mm DM 0,75



Abschlusskappen für Bowdenzugspirale mit Außen- ϕ 10-er Packg.
 4 mm Best.-Nr. 551.20 DM 1,00
 5 mm Best.-Nr. 551.21 DM 1,00



Zierspirale für Spiegelstangen, Bowdenzüge, Tachowellen usw.
 rot/weiß, schwarz/weiß
 schwarz/rot, blau/weiß
 gelb/weiß
 Best.-Nr. 830.01 DM 0,90

Bowdenzüge usw. können ohne Demontage mit der Zierspirale umwickelt werden!



Bowdenzugöler aus Plastik jetzt mit jeder Ölkanne vollkommene Seilzug-Schmierung, einfache Montage: PVC-Mantel der Bowdenzughülle 5 mm lang abschälen - Öler darüber festklemmen - fertig.
 Best.-Nr. 551.30 DM 0,50



FIX - Bowdenzug-Reparaturdose enthält 5 Schraubnippel und einen Bowdenzug mit Nippel. Paßt in jede Werkzeugtasche.
 Best.-Nr. 605.01 DM 3,40

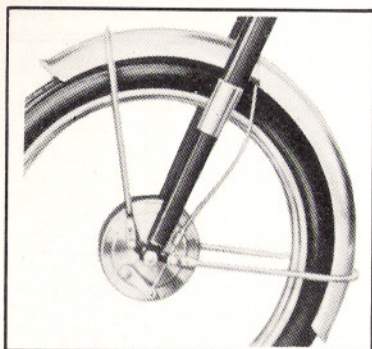

Alu-Sport-Schutzblech für Vorderrad ohne Bohrungen, daher universell verwendbar, passend für Fahrzeuge mit Reifen 21 x 2.75 und 17".

B.-Nr. 945.12 85 mm breit DM 14,50

Nirosta-Sport-Schutzblech für Vorderrad ohne Bohrungen, daher universell verwendbar, passend für Fahrzeuge mit Reifen 21 x 2.75, 17" und 18".

B.-Nr. 945.01 85 mm breit DM 19,50

B.-Nr. 945.02 100 mm breit DM 21,50

Universal-Lochband-Strebe, verzinkt zur Befestigung von Sport-Schutzblechen. Bei KREIDLER und ZUNDAPP z. B. können jedoch die serienmäßigen Streben verwendet werden.

B.-Nr. 945.21 ohne Abbildung DM 3,20



KREIDLER-Stoffabzeichen zum Aufnähen, Ø 65 mm
Farbe: rot/weiß
B.-Nr. 604.90 DM 1,90



KREIDLER-Anstecknadel roter Grund, Schrift goldfarbig
Nr. 604.80 DM 0,50



Selbstklebe-Plakette "Kreidler Welrekord" schwarz-rot-silber
B.-Nr. 600.41 DM 1,25

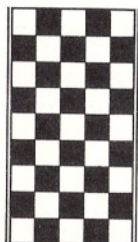

Karoband schwarz/weiß oder schwarz/rot selbstklebend, 20 mm breit, Rolle ca. 3 m.
B.-Nr. 810.01 DM 1,50

Chromband mit Rillendessin, selbstklebend, fest haftend und vielseitig verwendbar. 16 mm breit, 3-m-Rolle
B.-Nr. 820.01 DM 3,00

Chrom Kleband

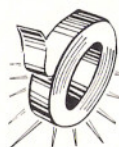

Chrom-Zierschraube mit Mutter, Kopf-Ø 18 mm Gewinde M 5 x 12 mm
B.-Nr. 580.02 DM 0,80

Chrom-Zierschraube mit großer Unterleg- und Gummischeibe. Gewinde M 5 x 20 mm
B.-Nr. 580.04 DM 1,35

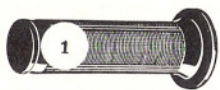

Lenkergriffe - 1 - wie von Kreidler serienmäßig montiert. Festgriff, passend für links bei Florett mit Fußschaltung, Innen-Ø 22 mm.

B.-Nr. 450.41 außer RS + TM DM 1,10
B.-Nr. 450.51 für RS + TM DM 1,20

Griffbezug, für den Gasdrehgriff bei allen Modellen und bei Handschaltung auch links passend, Innen-Ø 24 mm.

B.-Nr. 450.43 außer RS + TM DM 1,10
B.-Nr. 450.52 für RS + TM DM 1,20



Lenkergriffe - 2 - mit außenliegenden Griffblättern, für Floretts mit Fußschaltung, jedoch nicht für RS und TM.

Farbe: schwarz mit farbigem Randwulst
B.-Nr. 450.10 Paar DM 3,20

Hebelüberzüge mit Kugelende, passend für alle Floretts, jedoch nicht für RS + TM
Farben: rot oder schwarz
B.-Nr. 460.01 Paar DM 0,90



1



2



3



4



5



6



7



8

Bild-Nr.	Klebeschild-Bezeichnung	Größe in mm	Material	Bestell-Nr.	Preis DM
1	Sprint	150 x 50	Goldfolie	603.88	1,20
2	Starterstreifen m. W.	150 x 50	PVC	603.58	1,10
3	Europa	150 x 50	Goldfolie	603.84	1,20
4	Kleeblatt	60 Ø	PVC	603.81	0,80
5	Europaschild	150 x 100	Goldfolie	603.70	2,80
6	Europaschild, oval	130 x 90	PVC	603.73	1,40
7	Flaggen 1-teilig	110 x 50	Goldfolie	603.72	1,10
8	dto. mit Totenkopf	110 x 50	Goldfolie	603.74	1,10
9	D-Schild - Motorrad	120 x 80	PVC	603.56/I	0,60



10



17



18



15



16



11



12



13



19

Bild-Nr.	Schriftzug - Zeichen	Art bzw. Material	Bestell-Nr.	Preis DM
10	"Florett"	Abziehbild	57.05.40	0,35
10	"Florett"	Aluschild	57.22.41	3,00
10	"Florett"	Messing	77.21.04	4,30
11	"Kreidler Florett RS"	Abziehbild	27.00.07	0,75
12	"Kreidler Florett GT"	Abziehbild	27.00.06	0,75
-	"Kreidler Florett TM"	Abziehbild	27.00.08	0,80
13	"S 5"	Abziehbild	77.62.01	0,30
15	"Kreidler - schnellstes 50-ccm-Motorrad der Welt"	Abziehbild	77.72.07	0,75
16	Firmenzeichen "KK"	Plakette	27.06.11	1,15
16	Firmenzeichen "KK"	Alu, rot	27.26.02	1,65
16	Firmenzeichen "KK" zum Aufnähen	Stoff, rot	604.90	1,90
17	"Kreidler Florett"	Abziehbild	37.22.45	0,80
18	"Florett KK" kombiniert, links	Abziehbild	77.12.06	0,80
-	"Florett KK", kombiniert, rechts	Abziehbild	77.12.05	0,80
19	Firmenzeichen "KK"	Messing	77.21.05	3,40



Hochdruck-Getriebe-Öl
SAE 80, Dose ausreichend für 1 Getriebeölfüllung.
250-ccm-Dose für 3- und 4-Gang Florett
B.-Nr. 610.01 DM 1,20
350-ccm-Dose für 5-Gang Florett
B.-Nr. 610.03 DM 1,60



Weißöl, Ia Qualität auch für Näh- und Schreibmaschinen.
100-ccm-Flasche B.-Nr. 610.20 DM 0,60
100-ccm-Plastikflasche mit Inhalt. B.-Nr. 610.21 DM 0,75



Atlantic-Rad-Glanz, ein vorzügliches Reinigungsmittel, löst den Schmutz und hinterläßt eine konservierende Glanzschicht
Atlantic-Rad-Glanz mit Zerstäuber aufsprühen!
200-ccm-Plastikflasche B.-Nr. 610.34 DM 1,75



CARAMBA - Motorreiniger reinigt gründlich und schnell Motoren + Teile
460-ccm-Sprühdose B.-Nr. 610.40 DM 4,00
1-l-Kanne mit Tülle B.-Nr. 610.41 DM 4,50



CARAMBA - Sprühöl ein hervorragendes Rostlösemittel im Druckzerstäuber.
B.-Nr. 610.45 DM 3,80



Pinselezink - O 66 P - der Rostschutz für lange Zeit! Durch Aufstreichen verzinkt man selbst und neutralisiert damit vorhandenen Rost.
B.-Nr. 610.52 DM 6,50



BOSTIK - Antirost Müheles wird Rost durch Überpinseln beseitigt. Innerhalb Stunden wird die Rostschicht in eine Rostschuttschicht durch chemische Reaktion umgewandelt.
B.-Nr. 610.55 DM 2,40



Vaseline, weiß harz- + säurefrei, langbewährtes Chromschutzmittel.
50-g-Dose B.-Nr. 610.60 DM 0,60



Putzbürste für Speichen usw.
B.-Nr. 905.01 DM 1,50



Autol-Desolite wird dem Benzin in kleinen Mengen beigegeben, Meßbecher im Schraubverschluß!
Dieser Treibstoffzusatz löst vorhandene Verbrennungsrückstände und verhindert eine Neubildung.
1-l-Dose für 2-Takter B.-Nr. 609.50 DM 10,20



Ketten - Fließfett, in kaltem Zustand gebrauchsfertig. 100-ccm-Tube B.-Nr. 610.65 DM 1,95



Chrom- und Nickelpflege entfernt schnell und gründlich Schmutz + Rostansatz, gibt gleichzeitig Hochglanz.
B.-Nr. 610.70 REX Doppeltube DM 1,80
B.-Nr. 610.71 MONIDUR Doppeltube DM 2,20



Ohne Mehrpreis alles dabei:
Schmirelscheiben
Spachtelkitt
Spachtel

die wirklich perfekte Lacksprühdose



Lacksprühdose

Kreidler-Farbtone	Best.-Nr.	DM
vulkanrot	500.01	5,75
fischsilberschwarz	500.02	5,75
met.-anthrazit	500.03	5,75
neapelbeige	500.04	5,75
hellelfenbein	500.05	5,75
orange	500.06	5,75
brillantbeige	500.07	5,75

Tupflack-Flasche

Kreidler-Farbtone	Best.-Nr.	DM
vulkanrot	500.51	3,30
fischsilberschwarz	500.52	3,30
met.-anthrazit	500.53	3,30
neapelbeige	500.54	3,30
hellelfenbein	500.55	3,30
orange	500.56	3,30
brillantbeige	500.57	3,30



DUPLI-COLOR
TUPFLACK

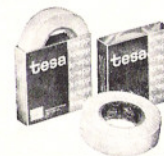

Lackabdeckband TESAKREPP Kreppband zum Abdecken beim Spritzlackieren, bis zu 50% dehnbar, selbstklebend.
Rolle: 50 m Breite: 19 mm
Best.-Nr. 810.00 DM 3,00



Hochdruck-Spritzgerät "Brennenstuhl-Sprix" arbeitet ohne Kompressor!
Diese elektrische Spritzpistole gibt Ihnen die Möglichkeit, auch große Lackierarbeiten am Fahrzeug oder im Hause auszuführen.
Farb-Ausstoßmenge, Strahlkegelbreite und Zerstäubungsgrad sind einstellbar!
Die Pistole wird komplett mit 0,6 mm Düse, ca. 2,5 m Kabel, Farbbehälter und Mengenmeßbecher betriebsfertig geliefert.
Anschlußwert: 220 Volt - Garantie 6 Monate Sonderprospekt auf Anforderung.
Best.-Nr. 108.01 Modell 90 DM 78,50



Ringpinsel für alle Farben geeignet, prima Borsten, 25 mm Ø
Best.-Nr. 611.21 DM 2,10

Flachpinsel für kleine Ausbesserungsarbeiten
Best.-Nr. 611.30 DM 0,60



Benzinpinsel für die Reinigung von Motor und Teile mit Benzin usw.
32 mm Ø
Best.-Nr. 611.20 DM 2,60



Handreinigungspaste entfernt leicht jeden Schmutz und schont die Hände.
Dose: 750 g
Best.-Nr. 611.00 DM 1,80
Handwaschpaste "tuppix" in Kunststofftube, Handwaschmittel mit Chreffeckt.
Best.-Nr. 611.02 DM 2,20

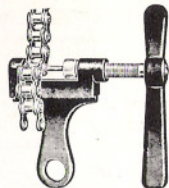

Kettennietenentferner mit Kurbelgriff für Fahrrad- und Moped-Kette
Best.-Nr. 103.01 DM 9,20
Ersatzstift dafür
Best.-Nr. 103.11 DM 1,00

Kettennietenentferner wie oben, jedoch für Motorrad-Kette
Best.-Nr. 103.02 DM 19,25
Ersatzstift dafür
Best.-Nr. 103.12 DM 1,95

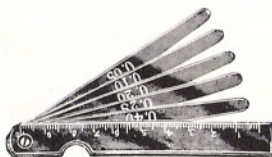

Fühlerlehre (Spion)
Satz mit 6 Blätter, 0,1 bis 0,4 mm
Best.-Nr. 101.24 DM 1,25
Satz mit 13 Blätter, 0,05 bis 1,0 mm
Best.-Nr. 101.25 DM 3,95

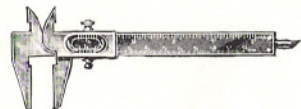

Schieblehre in einfacher Ausführung, ganz vernickelt.
Best.-Nr. 103.30 DM 10,35



Magnetschlüssel-Satz
ideal für Arbeiten an der Zünd-/Lichtanlage.
Best.-Nr. 101.05 DM 2,20

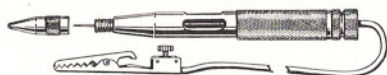

Prüflampe für 6 - 24 Volt
Störungen in der Lichtanlage lassen sich damit mühelos feststellen. Die zu prüfende Kontrollstelle wird mit der Nadel abgetastet bzw. die Isolierung des Kabels durchstoßen.
Best.-Nr. 103.24 DM 6,40

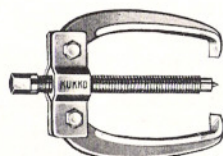

Universal-Zweiarm-Abzieher
für zahlreiche Arbeiten zu verwenden
120 mm Spanntiefe.
Best.-Nr. 102.18 DM 26,75



Polrad-Abzieher
passend bei allen Florett-Modellen
Best.-Nr. 101.01 DM 3,80



Universal-Zündeinsteller
mit Maßeinteilung. Zum automatischen Einstellen des oberen Totpunktes.
Best.-Nr. 103.20 DM 16,75

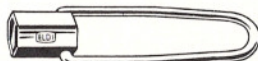

Zündkerzenschlüssel mit umklappbarem Griff, 21 mm Sechskant.
Best.-Nr. 101.07 DM 1,50

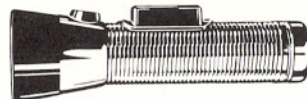

Arbeitslampe mit starkem Magnet und nichtrostendem Hülsenkörper. Der Dauermagnet hält die Leuchte an jeder Eisenunterlage zuverlässig fest. (2 Mono-Zellen bitte extra bestellen)
Best.-Nr. 102.27 DM 3,90

Batterie (Mono-Zelle)
Best.-Nr. 102.40 DM 0,90



Schraubenzieher mit Zündkerzenprüfer wird mit Aufsteckhülse als Taschenschutz geliefert. Länge: 110 mm.
Best.-Nr. 102.51 DM 2,20

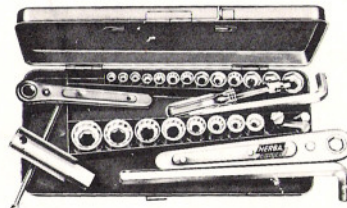

Steckschlüssel-Garnitur 31-teilig
bestehend aus:
je 1 Sechskant-Einsatz 5,5, 6, 6,5, 7, 8, 9, 10, 11, 12, 13, 14 + 17 mm
je 1 Zwölfkant-Einsatz 9, 10, 11, 12, 14, 17, 19, 22 und 24 mm
je 1 Winkelgriff 140 + 230 mm lang
je 1 Knarre 140 und 230 mm lang
1 Gelenkschlüssel mit Plastikgriff
1 Reduzierstück, 1 Schraubenzieher-Einsatz, 1 Verbindungsstück.
1 extra tiefer Zündkerzenschlüssel mit Stellstift.
Best.-Nr. 102.02 DM 22,50



Steckschlüssel
ideal zum Lösen und auch Festziehen der Schrauben an der Florett-Motorverkleidung, der Mutter an Auspuffendstück usw. in 2 Ausführungen:

Steckschlüssel mit Holzgriff
B.-Nr. 102.80 10 mm DM 5,20

Rohrsteckschlüssel mit Drehstift
B.-Nr. 102.90 10/11 mm DM 1,50



Elektro-LötKolben
220 V, 100 W, nach VDE-Vorschrift, 1,5 m Kabel mit Schukostecker.
Best.-Nr. 102.22 DM 12,50

Lötmittel-Garnitur
ohne Abb., 4-teilig, bestehend aus 2 Wickel Lötendraht, 1 Dose Lötfett, 1 Salmiakstein.
Best.-Nr. 102.24 DM 3,10

UNIVERSAL-MAGNET

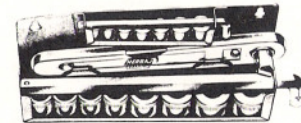

Steckschlüssel-Garnitur 19-teilig
bestehend aus:
je 1 Sechskant-Einsatz 6, 7, 8, 9, 10 und 12 mm
je 1 Zwölfkant-Einsatz 9, 10, 12, 14, 17, 19, 22 und 24 mm
je 1 Winkelgriff 140 + 230 mm lang
1 Knarre 200 mm, 1 Verbindungsstück
Best.-Nr. 102.01 DM 10,95

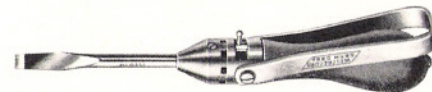

Schraubenzieher "Weltrecord"
mit umschaltbarer Knarre, umlegbarem Hebel und auswechselbaren Klingen aus Chrom-Vanadium.
3 Klingen mit 8 mm, 10 mm und 12 mm breiter Schneide liegen bei.
Mit diesem Schraubenzieher lösen Sie jede festsitzende Schraube!
Best.-Nr. 102.56 DM 12,95

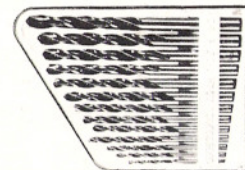

Spiralbohrersatz
13-teilig, 1,5 bis 6,5 mm in Plastiktasche.
Best.-Nr. 101.22 DM 3,75

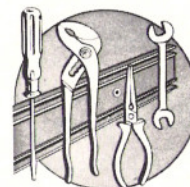

Universal-Magnetleiste
ein praktischer Halter für alle Werkzeuge und Kleinteile aus Stahl + Eisen. Ideal in Werkstätten ebenso wie im privaten Bereich.
Ein Geschenk für den Bastler, den Mechaniker, die Hausfrau

Länge	Breite	Best.-Nr.	Preis
250 mm	35 mm	102.14	DM 6,40
600 mm	45 mm	102.15	DM 16,20

