

*Polax 24 x 1 1/2 x 1 3/4
Dulter*

ONDERDELENLIJST

Nr 310.6 H/4

SACHS 50/2

SACHS 50/2 M



FICHEL & SACHS AG, SCHWEINFURT

Cylinder, cylinderkop

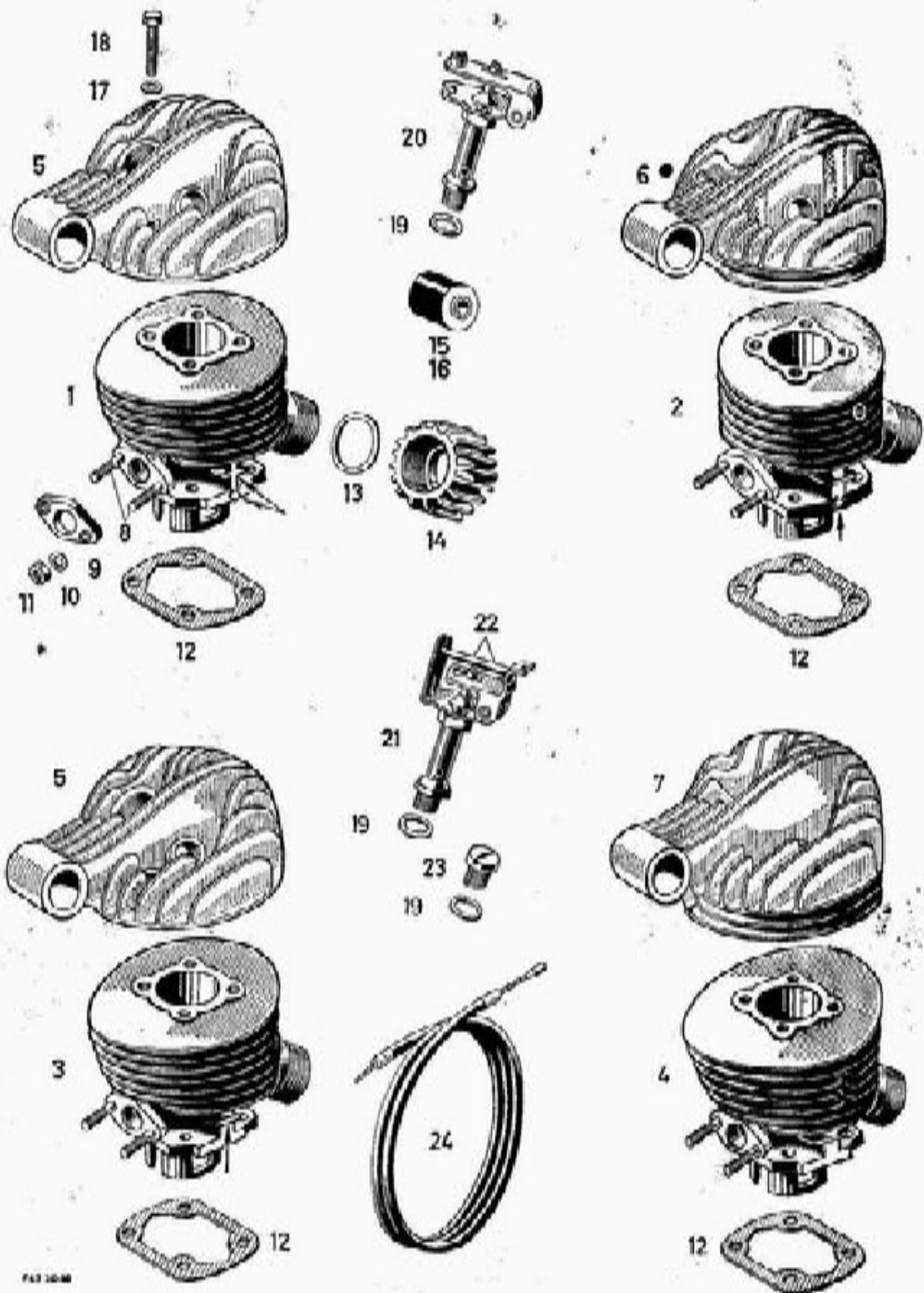

Tabel 1

Cilinder, cilinderkop

Afb. Nr.	Bestelnummer	Omshrijving	Aantal
1	0290 062 000	Cilinder compl. voor 0,8 PK	1
	0289 039 110	Cilinder compl. voor 0,8 PK en 1,0 PK uitvoering: Nymankolagen	1
2	0286 114 110	Cilinder compl. voor 0,8 PK en 1,0 PK met ventilator uitvoering: Nymankolagen	1
3	0289 077 000	Cilinder compl. voor 1,25 PK (met cilinderkop 0213 033 003)	1
4	0289 077 100	Cilinder compl. voor 1,25 PK en 1,6 PK	1
5	0213 033 003	Cilinderkop compl. voor 0,8; 1,0 en 1,25 PK, voor afb. 1 en 3	1
6	0213 051 000	Cilinderkop compl. voor 0,8; 1,0 en 1,25 PK-ventilator, voor afb. 2	1
7	0213 103 005	Cilinderkop compl. voor 1,4 - 1,8 PK en 2,2 PK, voor afb. 1 en 28	1
8	0241 031 000	Tapbout M 5 x 18	2
9	0250 085 000	Carburateurpakking	1
10	0250 089 000	Isolatie	2
11	0242 007 001	Zeskantmoer M 5	2
12	0250 086 005	Cilinderflenspakking	1
13	0250 009 003	Uitlaatpakking	1
14	0242 048 001	Uitlaatmoer	1
15	0260 021 008	Rubber ophangbus 15,3 mm lang	2
16	0260 101 000	Rubber ophangbus 19 mm lang	2
17	0244 021 000	Onderlegring	4
18	0240 093 001	Schroef M 6 x 30 met zeskantkop	4
19	0230 015 000	Pakking voor decompressor en afsluitschroef	1
20	0290 021 000	Verticale decompressor	1
21	0290 021 005	Horizontale decompressor	1
22	0247 021 000	Afstandsbus	1
23	0241 053 100	Sluitschroef M 10 x 10	1
24	0299 044 004	Bowdenkabel compl. zwart, voor decompressor (lengte opgeven)	1
	0299 044 005	Bowdenkabel compl., zilverkleurig, voor decompressor (lengte opgeven)	1

Cylinder, cylinderkop

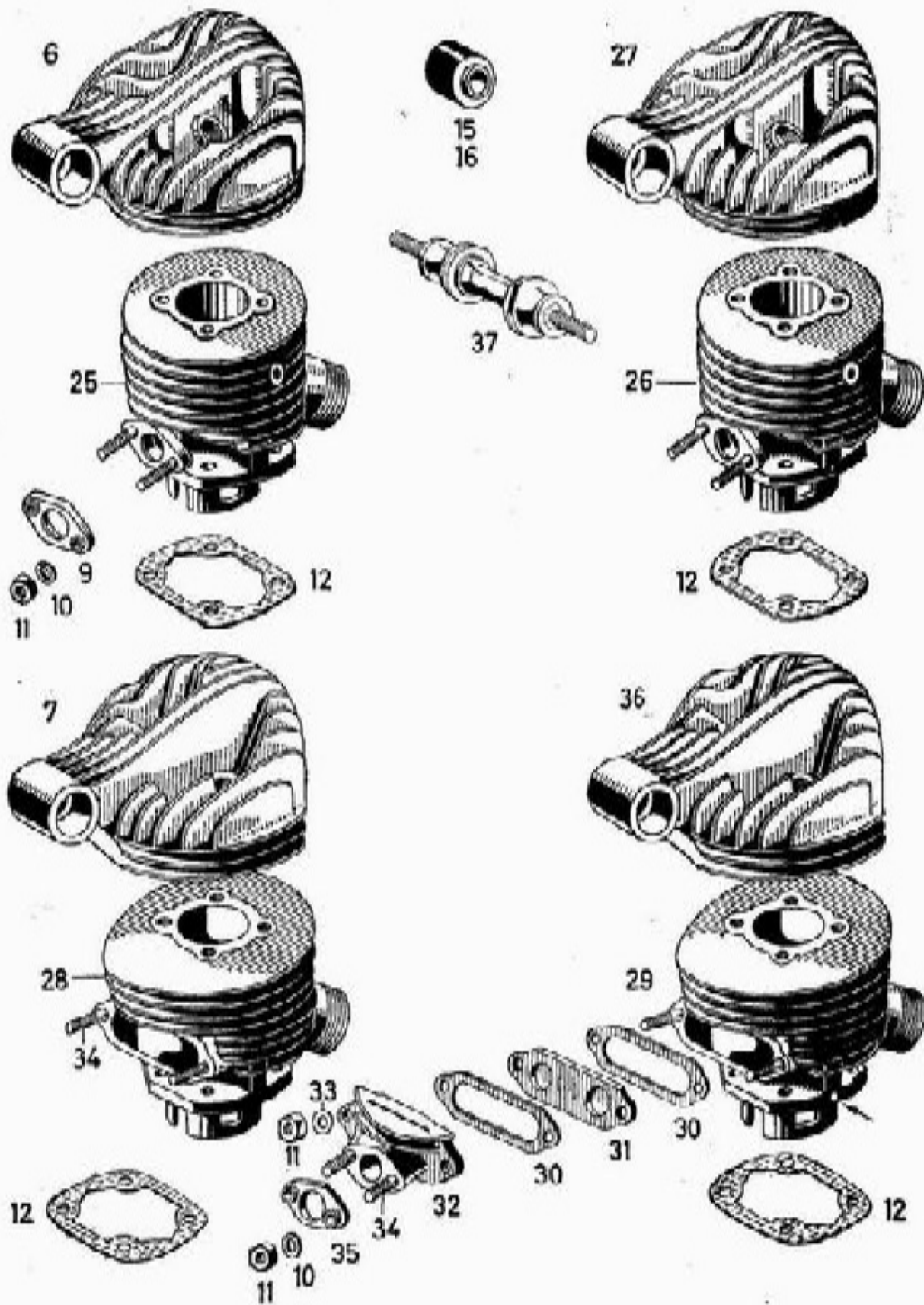

7M 0140

Tabel 1a

Cilinder, cilinderkop

Afb. Nr.	Bestelnummer	Omschrijving	Aantal
25	0290 060 000	Cilinder compl. voor 1,25 PK - ventilator (voor 1,5 PK met cilinderkop 0213 106 000)	1
26	0290 052 000	Cilinder compl. voor 1,5 PK en 2,0 PK - ventilator	1
	0213 039 000	Cilinderkop (ventilator 1e uitvoering, dwarse koelribben	1
	0290 061 000	Cylinder compl. voor 2,2 PK (bij cilinderkop 0213 039 000)	1
	0290 061 100	Cilinder compl. voor 2,2 PK	1
27	0213 106 000	Cilinderkop compl. voor 1,5 en 2,0 PK - ventilator, voor afb. 25 en 26	1
28	0286 238 000	Cilinder compl. (uitvoering: M) voor 1,8 PK en 1,4 PK (Holland). bestaat uit: 1 x Cilinder 0213 118 000 2 x tapbout 0640 016 001	1
29	0286 239 000	Cilinder compl. (uitvoering: M) voor 2,4 PK (export). bestaat uit: 1 x Cilinder 0213 119 000 2 x tapbout 0640 016 001	1
30	0250 106 000	Membraanpakking	2
31	0286 213 000	Membraanplaat compl.	1
	0286 213 005	Membraanplaat compl., uitvoering: Holland	1
32	0286 210 000	Spruitstuk compl.	1
33	0244 054 002	Tussenlegplaatje voor M 5	2
34	0640 016 001	Tapbout M 5 x 15	2
35	0250 105 000	Carburateurpakking	1
36	0213 121 005	Cilinderkop voor 2,4 PK (uitvoering: M)	1
37	0289 076 000	Rubberophangbus voor tankframe uitvoering: Hercules, Triumph	1
	0289 076 005	Rubberophangbus voor tankframe uitvoering: Aberdale.	1

Zulger, krukās

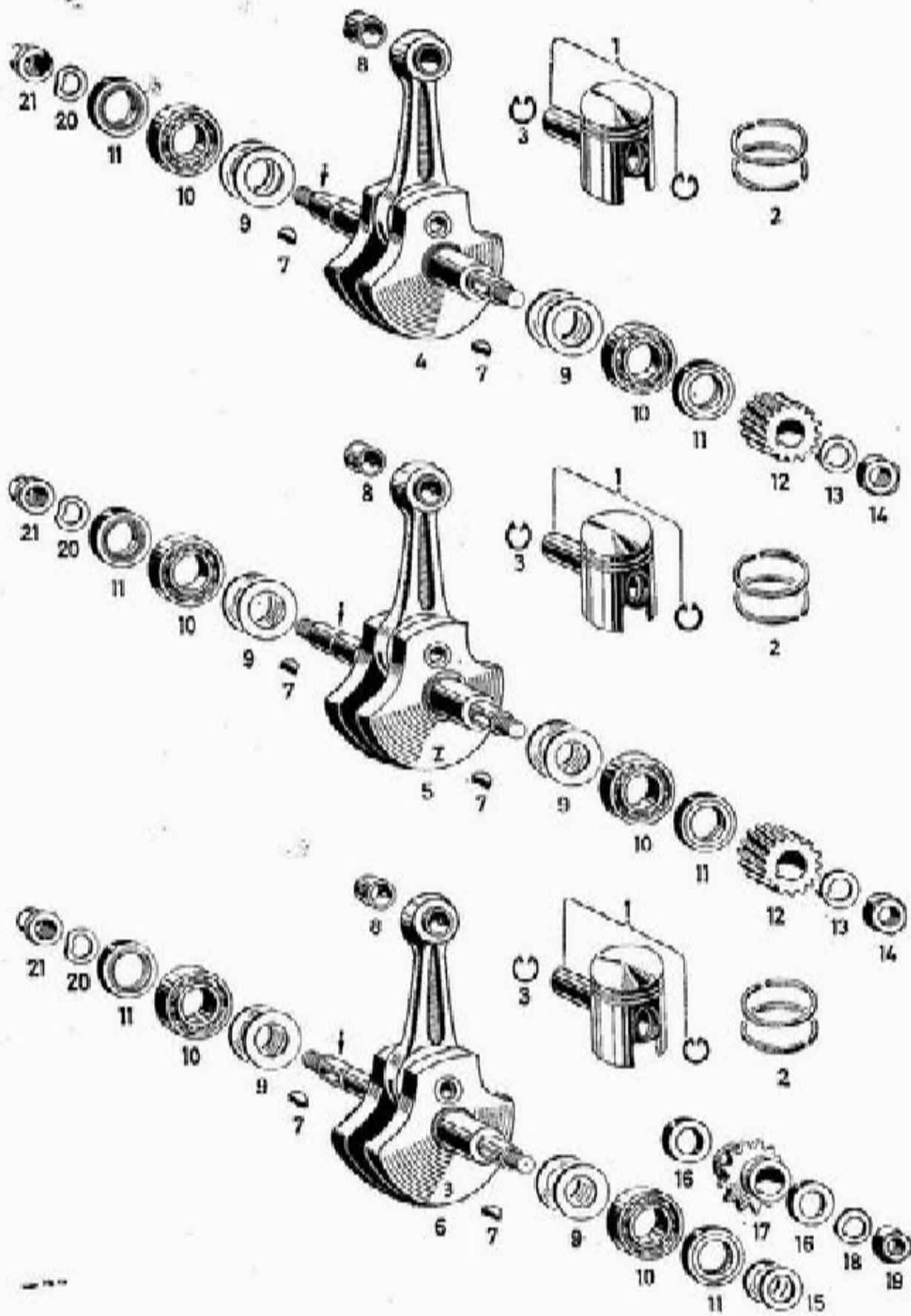

Tabel 2

Zuiger, krukas

Afb. Nr.	Bestelnummer	Omschrijving	Aantal	
1	09 0290 058 015	Zuiger 38,0 Ø	1 1 1 1 1	
	09 0290 058 016	Zuiger 38,3 Ø		
	09 0290 058 017	Zuiger 38,6 Ø		
	09 0290 058 018	Zuiger 38,9 Ø		
	09 0290 058 019	Zuiger 39,2 Ø		
			met zuigerveren, zuigerpen en borgveren	
	09 0290 058 025	Zuiger 38,0 Ø	1 1 1 1 1	
	09 0290 058 026	Zuiger 38,3 Ø		
	09 0290 058 027	Zuiger 38,6 Ø		
	09 0290 058 028	Zuiger 38,9 Ø		
09 0290 058 029	Zuiger 39,2 Ø			
		met zuigerveren, zuigerpen en borgveren uitvoering: Zweden/Nymanbolagen		
2	0215 009 000	Zuigerveer 38,0 Ø normaal	2	
	09 0215 010 000	Zuigerveer 38,3 Ø 1e overmaat	2	
	09 0215 010 001	Zuigerveer 38,6 Ø 2e overmaat	2	
	09 0215 010 002	Zuigerveer 38,9 Ø 3e overmaat	2	
	09 0215 010 003	Zuigerveer 39,2 Ø 4e overmaat	2	
3	0245 000 000	Borgveer voor zuigerpen	2	
4	0286 139 400	Krukas compl., conus 1 : 5	1	
5	0290 029 101	Krukas compl., uitvoering: tandwiel- overbrenging vanaf motornr. 2 667 187 voor 0,8 PK 2 310 701 voor 1,25 PK en 2 679 393 voor 1,6 PK (op vliegwielzijde gezien wijst de spiesleuf naar links beneden; de krukswang is met „Z” gemerkt)		
6	0289 043 102	Krukas compl., uitvoering: primaire ketting tot motornr. 2 304 588 (de spiesleuf in de lange krukastap wijst naar links).	1	
	0290 017 101	Krukas compl., uitvoering: primaire ketting vanaf motornr. 2 642 352 voor 0,8 PK 2 304 589 voor 1,25 PK 2 654 450 voor 1,6 PK (de spiesleuf wijst naar rechts onder, op vliegwielzijde gezien); de krukswang is met „3” gemerkt.	1	
7	0246 005 000	Halfronde spie	2	
	0229 100 000	Borgstift 3 Ø x 5	1	
8	09 0232 038 005	Zuigerpenbus 14 mm buiten-Ø	1	
	09 0232 038 015	Zuigerpenbus 15 mm buiten-Ø	1	

Weiger absoluut imitatie-onderdelen

Zuiger, krukas

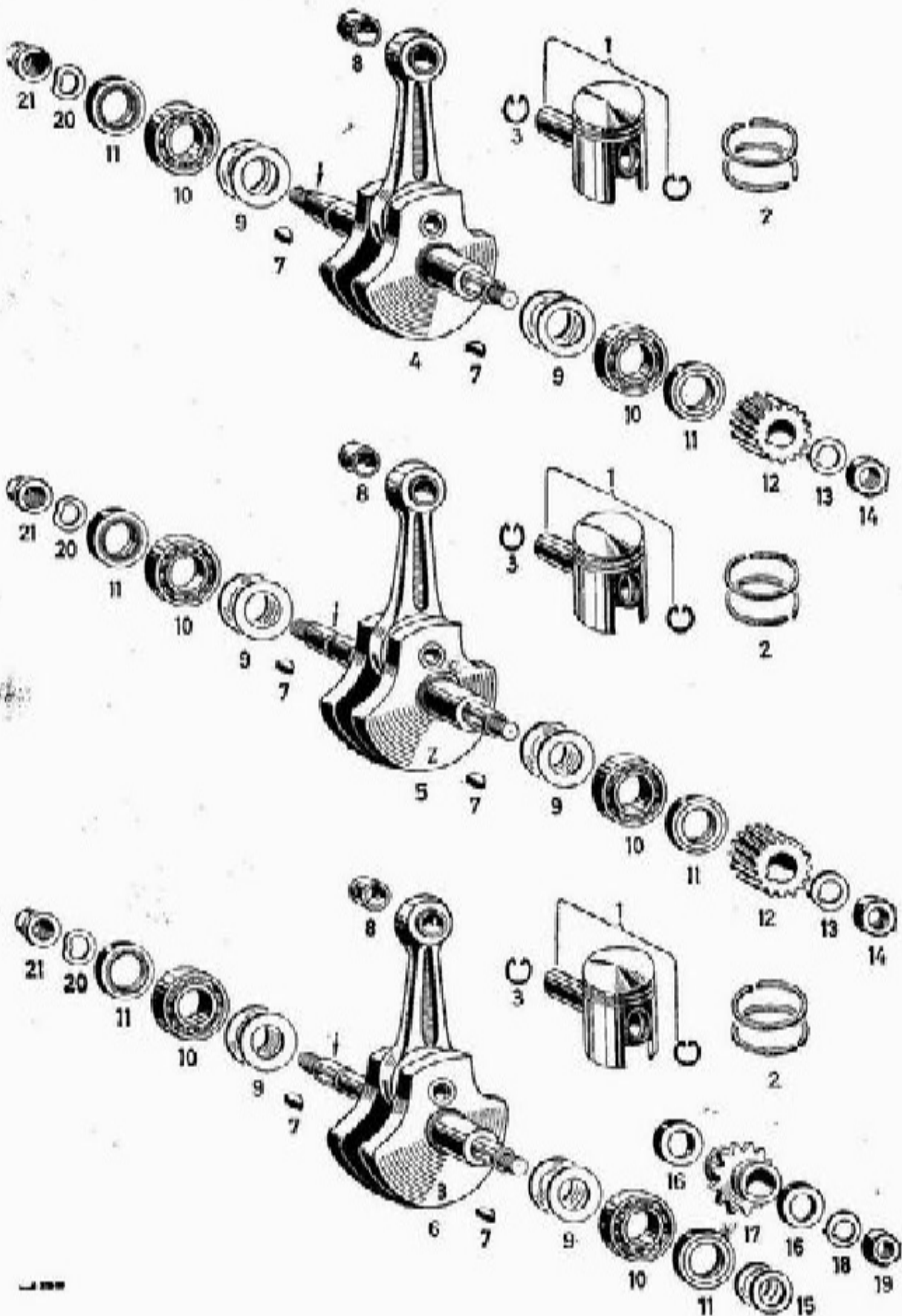

Tabel 2

Zuiger, krukas

Afb. Nr.	Bestelnummer	Omschrijving	Aantal
9	0246 009 000	Aanloopring 0,3 mm	naar behoefte
	0246 009 001	Aanloopring 0,5 mm	
	0246 009 002	Aanloopring 1,0 mm	
	0246 009 003	Aanloopring 0,1 mm	
	0246 009 004	Aanloopring 0,15 mm	
	0246 009 005	Aanloopring 0,8 mm	
10	09 0232 017 006	Schouderlager E 15	2
11	0250 090 000	Krukaspakking	2
12	0234 068 000	Aandrijftandwiel, 16-tands	1
13	0246 049 000	Borgplaatje voor krukas-aandrijfszijde (tandwieloverbrenging)	1
14	0242 000 000	Moer M 10 x 1 voor krukas-aandrijfszijde (tandwieloverbrenging)	1
15	0244 044 000	Vulring 1,0 mm	naar behoefte
	0244 044 001	Vulring 0,8 mm	
	0244 044 002	Vulring 0,3 mm	
	0244 044 003	Vulring 0,15 mm	
16	0260 025 000	Kunststofring voor afb. 17	2
17	0236 072 006	Kettingwiel met 2 kunststofringen	1
18	0246 013 000	Borgplaatje voor krukas-aandrijfszijde (primaire ketting)	1
19	0841 034 000	Moer M 8 x 1 voor krukas-aandrijfszijde (primaire ketting)	1
20	0245 022 000	Veerring voor krukas-vliegwielszijde	1
21	0942 072 001	Randmoer M 10 x 1 voor krukas-vliegwielszijde	1

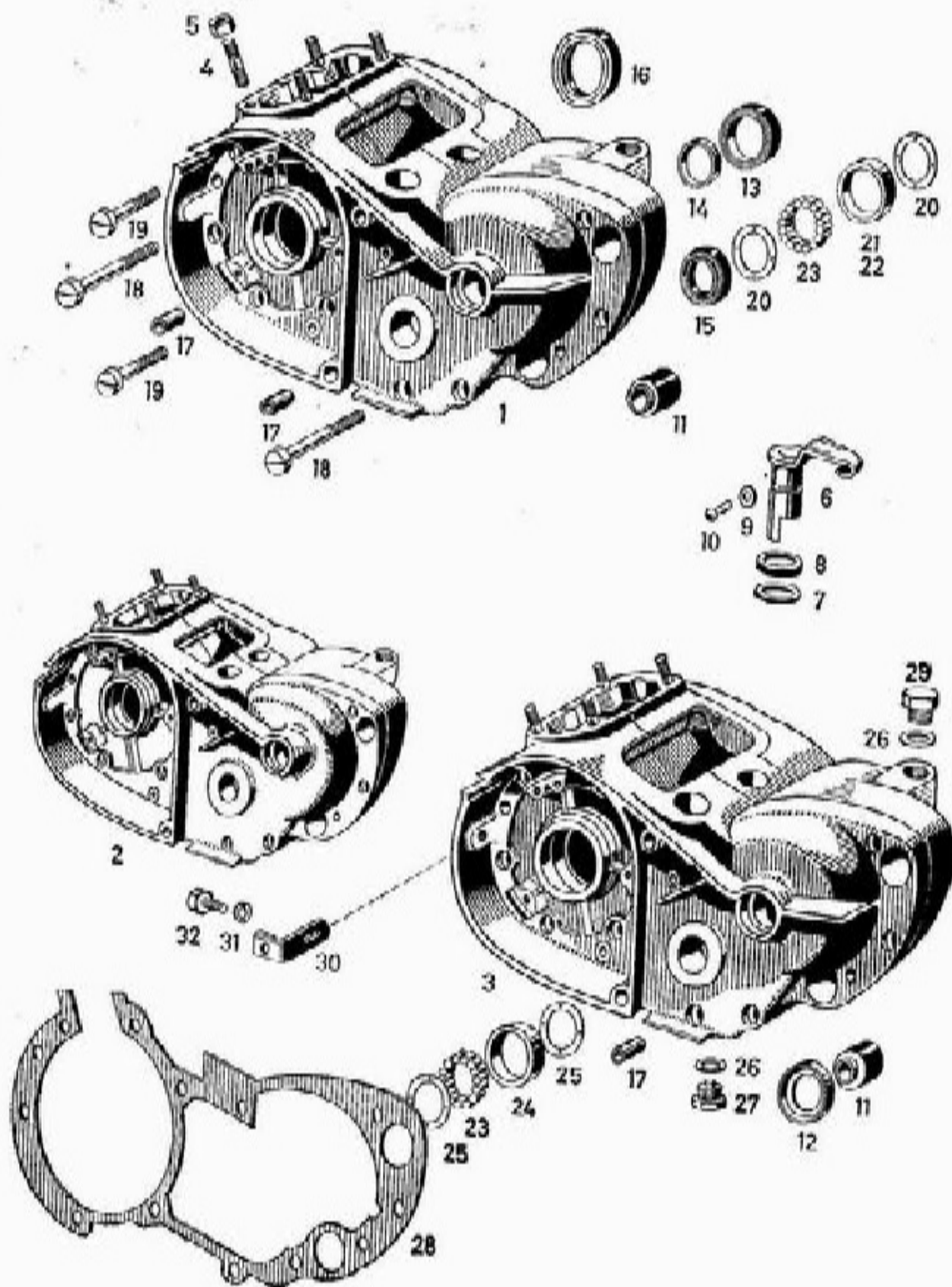
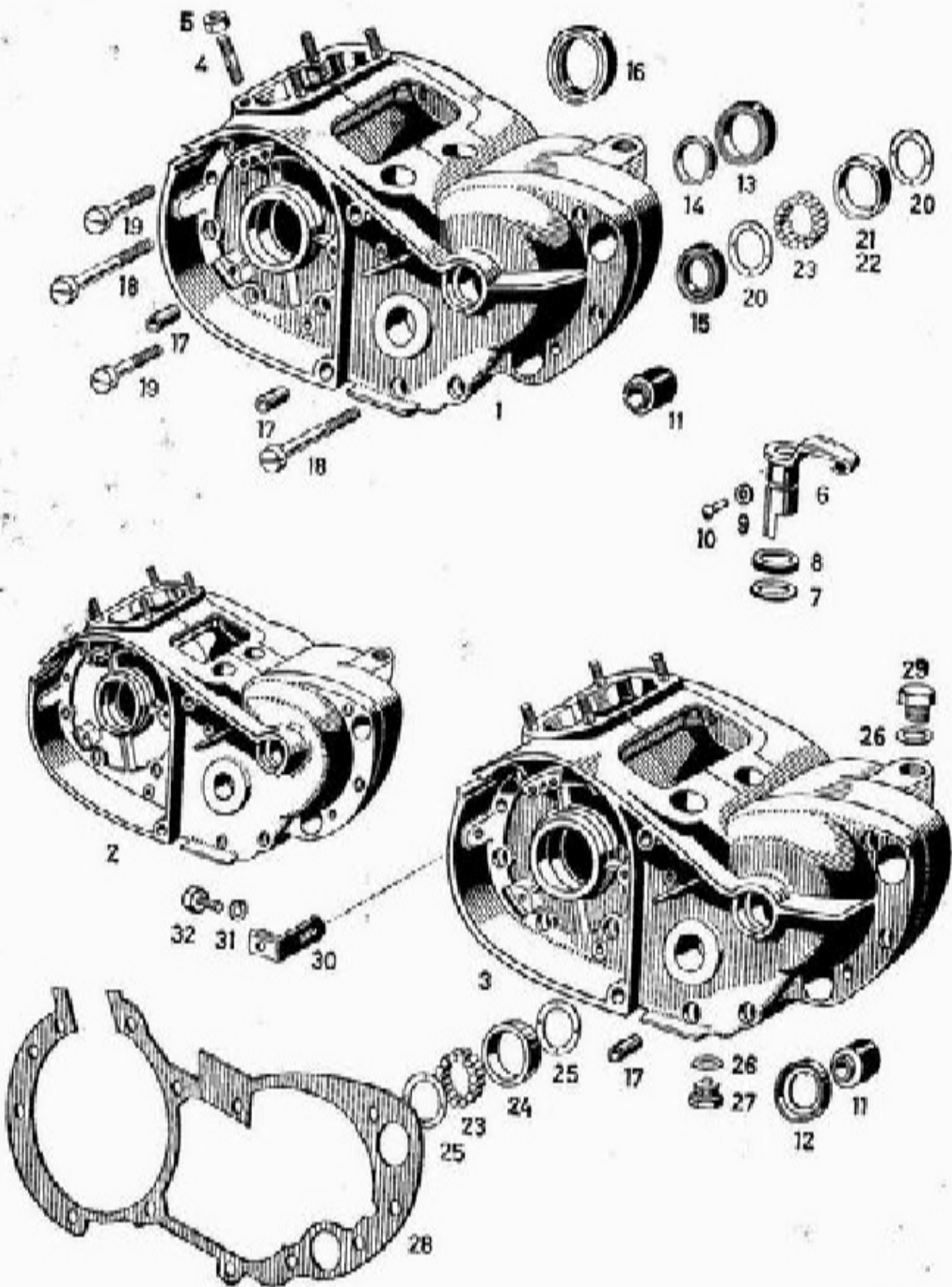

FIG. 28-18

Tabel 3

Carter

Afb. Nr.	Bestelnummer	Omschrijving	Aantal
1	09 0286 111 003	Carter compleet met zwaluwstaart, uitvoering met staande start, hoofdas 13 mm Ø bestaande uit: 1 x 09 0289 051 000 Carterhelft koppelingzijde 1 x 09 0290 036 000 Carterhelft vliegwielzijde 1 x 0250 088 000 Carterpakking	1
	09 0286 111 008	Carter compleet met zwaluwstaart, uitvoering zonder staande start, hoofdas 15 mm Ø bestaande uit: 1 x 09 0289 054 000 Carterhelft koppelingzijde 1 x 09 0290 010 005 Carterhelft vliegwielzijde 1 x 0250 088 000 Carterpakking	1
	09 0286 111 018	Carter compleet met zwaluwstaart, uitvoering kickstarter, hoofdas 13 mm Ø bestaande uit: 1 x 09 0289 051 010 Carterhelft koppelingzijde 1 x 09 0290 036 000 Carterhelft vliegwielzijde 1 x 0250 088 000 Carterpakking	1
2	09 0286 111 000	Carter compleet zonder zwaluwstaart, uitv. staande start, hoofdas 13 mm Ø bestaande uit: 1 x 09 0289 054 000 Carterhelft koppelingzijde 1 x 09 0290 036 005 Carterhelft vliegwielzijde 1 x 0250 088 000 Carterpakking	1
	09 0286 111 009	Carter compleet zonder zwaluwstaart, uitv. zonder staande start, hoofdas 15 mm Ø bestaande uit: 1 x 09 0289 051 000 Carterhelft koppelingzijde 1 x 09 0290 018 008 Carterhelft vliegwielzijde 1 x 0250 088 000 Carterpakking	1
	09 0286 111 015	Carter compleet zonder zwaluwstaart, uitv. kickstarter, hoofdas 13 mm Ø bestaande uit: 1 x 09 0289 054 010 Carterhelft koppelingzijde 1 x 09 0290 036 005 Carterhelft vliegwielzijde 1 x 0250 088 000 Carterpakking	1
3	09 0286 116 000	Carter compleet met zwaluwstaart, uitvoering met kickst. en ventilator, hoofdas 15 mm Ø bestaande uit: 1 x 09 0289 054 000 Carterhelft koppelingzijde 1 x 09 0290 018 029 Carterhelft vliegwielzijde 1 x 0250 088 000 Carterpakking	1
	09 0286 111 006	Carter compleet zonder zwaluwstaart, uitv. met ventilator, hoofdas 13 mm Ø bestaande uit: 1 x 09 0289 054 000 Carterhelft koppelingzijde 1 x 09 0290 037 000 Carterhelft vliegwielzijde 1 x 0250 088 000 Carterpakking	1
	09 0286 111 020	Carter compleet, uitvoering: kickstarter (Nymanbolagen)	1



Tabel 3

Carter

Afb. Nr.	Bestelnummer	Omschrijving	Aantal
	09 0286 111 022	Carter compl., uitvoering: Kickstarter-ventilator (Nymanbolagen)	4
4	0240 001 000	Tapbout M 6 x 15	4
5	0316 057 002	Moer M 6	4
6	0248 058 201	Koppelingshefboom	1
7	0650 017 000	Pakking voor koppelingshefboom	1
8	0246 012 000	Beschermkapje voor afb. 7	1
9	0660 002 000	Rubberplaatje	1
10	0249 023 000	Kerfstift 3 Ø x 20	1
11	0260 021 008	Rubber ophangbus compl., 15,0 mm lang	4
	0260 021 009	Rubber ophangbus compl., 15,3 mm lang (rep.)	2
12	0246 018 000	Borgring voor rubber ophangbus	2
13	0250 084 000	Pakking voor bracketas	1
14	0232 039 000	Bus voor bracketas	1
15	0250 060 002	Pakking 15 Ø x 25 Ø x 6,5	1
	0230 011 000	Pakking 15 Ø x 31,5 Ø x 3,5	1
	0250 096 000	Pakking 13 Ø x 25 Ø x 6,5	1
	0230 014 000	Pakking 13 Ø x 31,5 Ø x 3,5	1
		} vliegwielzijde	
16	0250 090 000	Pakking voor krukas	2
17	0929 009 000	Pashuls	4
18	0241 040 000	Cilinderkopschroef M 6 x 38	4
19	0240 059 001	Cilinderkopschroef M 6 x 18	7
20	0244 078 000	Tussenlegring voor 15 mm hoofdas	2
	0244 078 005	Tussenlegring voor 13 mm hoofdas	2
21	0232 049 000	Rollager-buitenring 31,5 Ø x 23,5 Ø x 6	1
22	0232 103 000	Rollager-buitenring 31,5 Ø x 21 Ø x 6	1
	0232 042 000	Rollager-buitenring 31,5 Ø x 21 Ø x 8	1
		} vlieg-wiel-zijde	
23	0232 002 000	Lagerrol 4 Ø x 6	13
	0232 014 000	Lagerrol 4 Ø x 8	15
		} koppelings-zijde	
24	0232 012 000	Rollager-buitenring 28 Ø x 21 Ø x 6	1
25	0244 039 000	Tussenlegring	2
26	0250 042 001	Pakking voor olie-aftapplug M 10	2
	0250 041 002	Pakking voor olie-aftapplug M 12	1
27	0241 029 000	Olieaftapplug M 10 x 1	1
	09 0241 029 005	Olieaftapplug M 12 x 1	1
28	0250 088 000	Carterpakking	1
29	0241 030 000	Ontluchtingsstop M 10 x 1	1
	09 0241 030 005	Ontluchtingsstop M 12 x 1	1
30	0251 079 000	Bevestigingsbeugel	1
31	0245 023 002	Veerring voor M 6	1
32	0241 018 000	Zeskantbout M 6 x 13,5	1

Carterdeksels, tachometeraandrijving

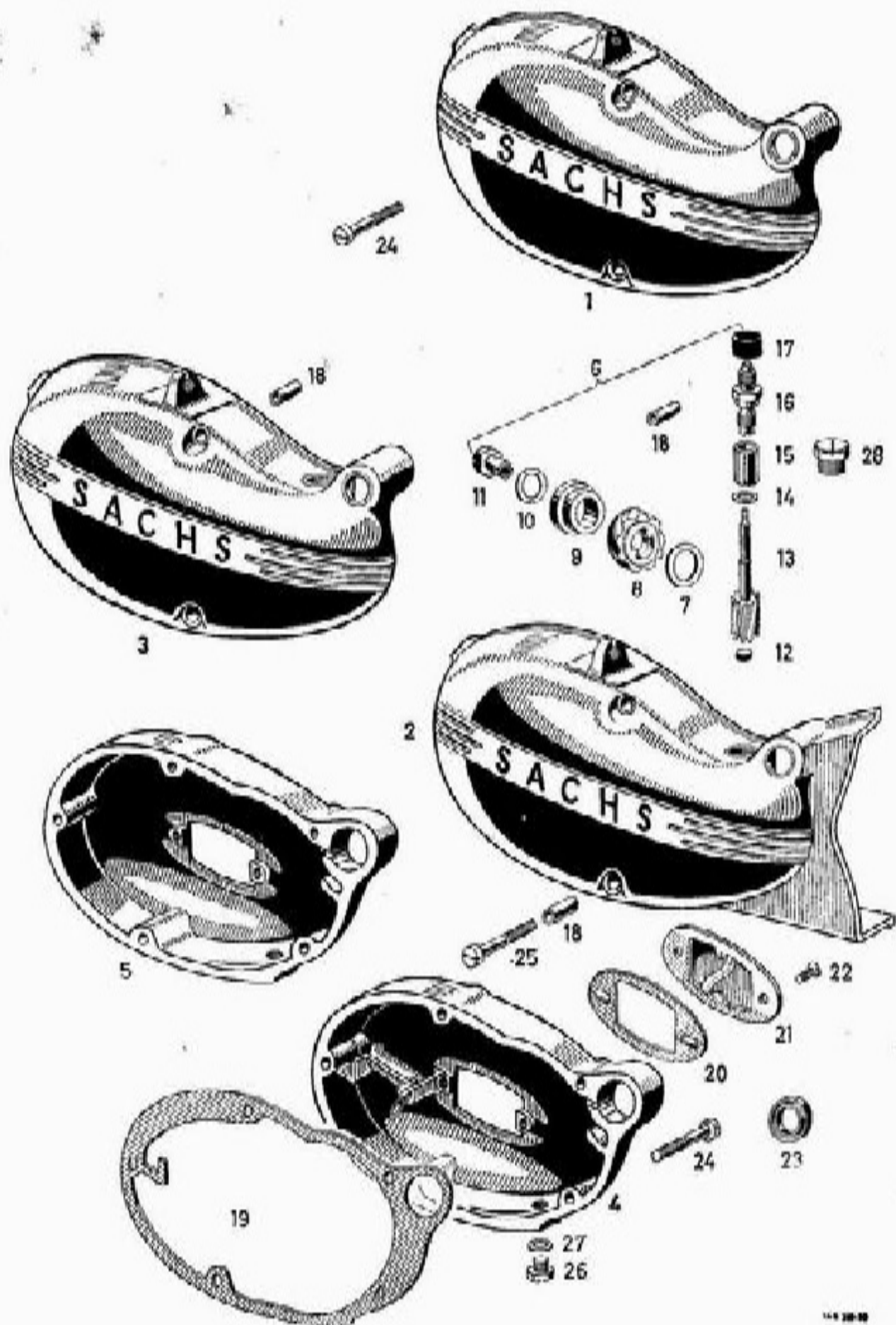

Tabel 4

Carterdeksels, tachometeraandrijving

Afb. Nr.	Bestelnummer	Omschrijving	Aantal
1	09 0211 032 001	Carterdeksel vliegwielzijde, uitvoering: zonder zwaluwstaart	1
2	09 0211 064 001	Carterdeksel vliegwielzijde, uitvoering: met zwaluwstaart voor tachometeraandrijving	1
	09 0290 042 004	Carterdeksel vliegwielzijde, compl. met tachometeraandrijving (7 : 10) uitvoering: met zwaluwstaart	1
	09 0290 042 014	Carterdeksel vliegwielzijde, compl. met tachometeraandrijving (8 : 10) uitvoering: met zwaluwstaart	1
3	09 0211 066 001	Carterdeksel vliegwielzijde, uitvoering: zonder zwaluwstaart voor tachometeraandrijving	1
	09 0290 042 006	Carterdeksel vliegwielzijde compl. met tachometeraandrijving (7 : 10) uitvoering: zonder zwaluwstaart	1
	09 0290 042 016	Carterdeksel vliegwielzijde compl. met tachometeraandrijving (8 : 10) uitvoering: zonder zwaluwstaart	1
4	09 0289 041 000	Carterdeksel-koppingszijde (primaire ketting)	1
5	09 0289 041 105	Carterdeksel-koppingszijde (tandwieloverbrenging)	1
6	09 0290 042 000	Tachometeraandrijving compl. (met wormwiel 7-tands), uitvoering: zonder ventilator bestaat uit afb. 7 - 18.	1
	09 0290 042 010	Tachometeraandrijving compl. (met wormwiel 8-tands) uitvoering: zonder ventilator	1
	0286 144 000	Tachometeraandrijving compl. (met wormwiel 7-tands) uitvoering: met ventilator	1
7	0244 082 002	Vulring voor wormwiel	1
8	0234 071 000	Wormwiel 7-tands (uitvoering: zonder ventilator) alleen leverbaar samen met 0234 070 000 gemerkt (0)	1
	0234 071 003	Wormwiel 7-tands (uitvoering: met ventilator) alleen leverbaar samen met 0234 070 003 gemerkt (3)	1
	0234 071 005	Wormwiel 8-tands (uitvoering: zonder ventilator) alleen leverbaar samen met 0234 070 005 gemerkt (5)	1
	0234 071 008	Wormwiel 8-tands (uitvoering: met ventilator) alleen leverbaar samen met 0234 070 008 gemerkt (8)	1

Weiger absoluut imitatie-onderdelen

Carterdeksels, tachometeraandrijving

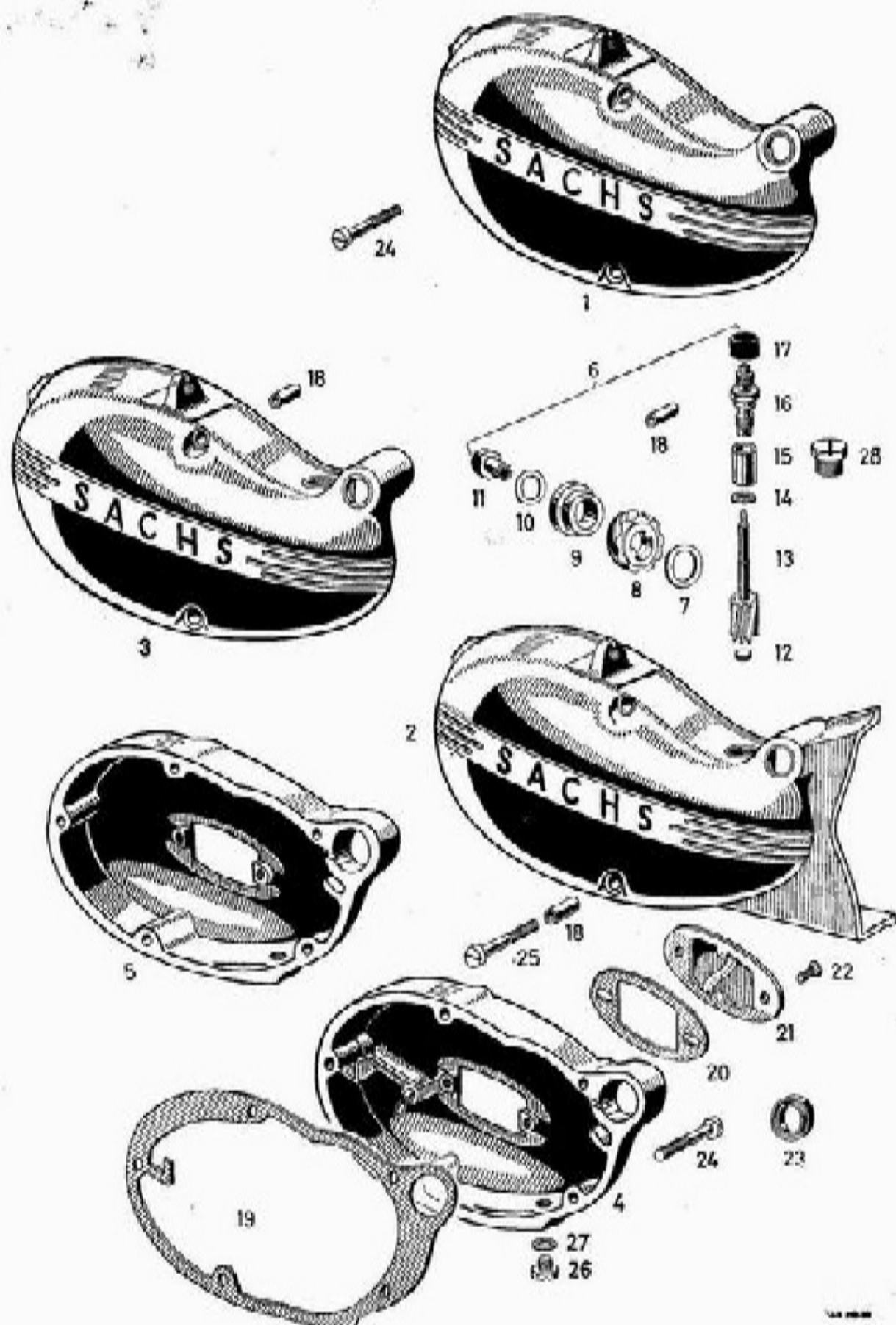

Tabel 4

Carterdeksels, tachometeraandrijving

Afb. Nr.	Bestelnummer	Omschrijving	Aantal
9	0246 052 000	Lagerbus	1
10	0650 017 000	Pakking voor lagerbus	1
11	0242 057 000	Sleufmoer voor hoofdas (14,5 mm lang, i.p.v. nr. 0242 000 000) . . .	1
	0242 100 000	Sleufmoer voor hoofdas (19 mm lang, i.p.v. nr. 0242 000 000, uitvoering met ventilator)	1
12	0644 017 000	Aanloopring	1
13	0234 070 000	Aandrijftandwiel (uitvoering zonder ventilator) alleen samen met 0234 071 000 leverbaar . .	1
	0234 070 003	Aandrijftandwiel (uitvoering met ventilator) alleen samen met 0234 071 003 leverbaar . .	1
	* 0234 070 005	Aandrijftandwiel (uitvoering zonder ventilator) alleen samen met 0234 071 005 leverbaar . .	1
	* 0234 070 008	Aandrijftandwiel (uitvoering met ventilator) alleen samen met 0234 071 008 leverbaar . .	1
		* Grotere afschuining (1,5 x 45°) vergeleken met 0234 070 000/003 (0,5 x 45°)	
14	0246 047 000	Tussenring	1
15	0233 033 000	Lagerbus	1
16	0241 049 000	Aansluitnippel	1
17	0260 041 000	Rubberkap	1
18	0949 090 000	Pashuls	2
19	0250 087 000	Pakking	1
20	0650 001 000	Pakking voor „S” dekseltje	1
21	0611 002 000	„S” dekseltje	1
22	0640 002 000	Bolverzonden schroef M 5 x 10	2
23	0250 083 000	Pakking voor starteras	1
24	0940 091 100	Schroef M 6 x 35 voor afbeelding 1, 3 - 5 . . .	7
25	0941 066 001	Schroef M 6 x 42 voor afbeelding 2	2
26	0240 095 105	Afsluitschroef M 12 (8,5 mm lang)	2
27	0250 041 002	Pakking voor afsluitschroef	1
28	0240 095 105	Afsluitschroef (i.p.v. afb. 6)	1

Gebruik alleen originele F & S-onderdelen

Schakeling, koppeling, versnellingsbak

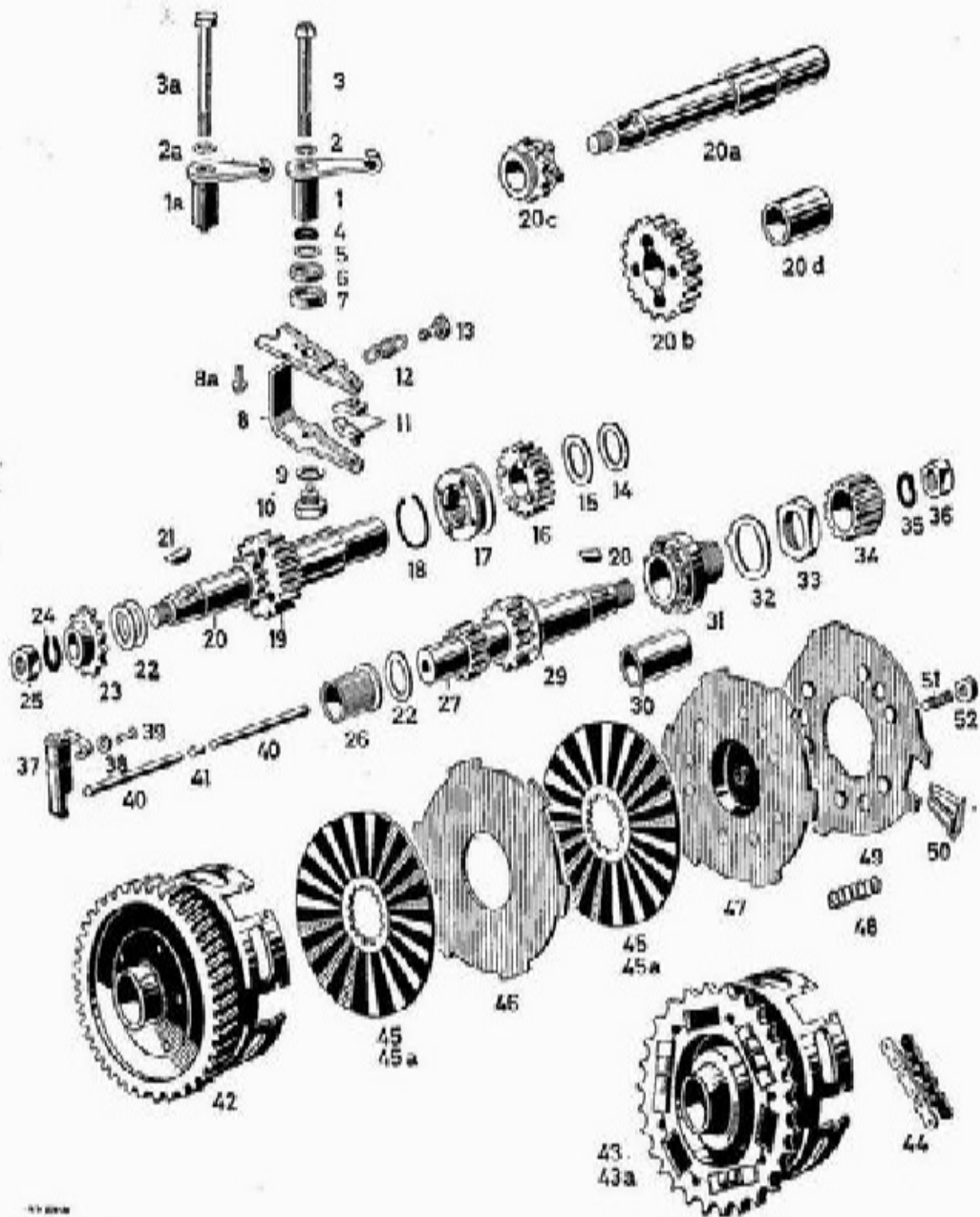

Tabel 6

Schakeling, koppeling, versnellingsbak

Afb. Nr.	Bestelnummer	Omschrijving	Aantal
23		Aandrijfkettingwiel (zie tabel op blz. 23)	
24	0245 023 004	Veerring voor M 10	1
25	0242 000 001	Moer M 10 x 1 voor hoofas	1
26	09 0233 002 009	Bus voor hulpas	1
27	0286 134 000	Hulpas met lagerbus en aanloopring	1
28	0246 005 000	Halfronde spie	1
29	0246 041 000	Aanloopring	1
30	0232 034 000	Bus in koppelingsnaaf	1
31	09 0286 079 105	Koppelingsnaaf	1
32	0244 052 005	Borgring, plat	1
	0244 052 000	Borgring, omgezet	1
33	0242 030 005	Moer M 20,8 x 1 links	1
34	0259 024 000	Nokkenwieletje	1
35	0644 010 000	Veerring	1
36	0242 027 000	Moer M 12 x 1	1
37	0248 058 201	Koppelingshefboom	1
38	0660 002 000	Rubberringetje	1
39	0249 023 000	Kerfstift	1
40	0249 047 000	Koppelingsdrukstift	2
41	0232 107 000	Rol 4, 5 Ø x 6	1
42	0290 035 005	Koppelingshuis compl. (62 tanden) voor tandwieloverbrenging	1
43	0289 045 006	Koppelingshuis compl. (34 tanden) voor primaire ketting, voor kurken koppelingsplaten 0287 013 002 (vervangen door afbeelding 43a)	
43a	0289 045 007	Koppelingshuis compleet (34 tanden) voor primaire ketting en koppelingsplaten nr. 0659 010 006	1
44	0299 098 000	Primaire ketting (38 schakels)	1
45	0659 010 006	Koppelingsplaat voor afbeelding 42 en 43 (Energit)	2
45a	0287 013 002	Kurken koppelingsplaat voor afbeelding 43	2
46	0259 015 000	Stalen koppelingsplaat	1
47	09 0686 018 005	Drukplaat met stelschroef en moer	1
48	0239 015 000	Koppelingsveer	6
49	0659 004 000	Veerschotel	1
50	0259 014 000	Sleutelplaatje	2
51	0240 043 002	Stelschroef M 6 x 12	1
52	0242 003 001	Moer M 6	1

Kettingwieltabel, ketting $1/2 \times 3/16'' \times 7,8$ rol Ø

Bestelnr.	Ø	Ketting- lijn	Aantal tanden	Bestelnr.	Ø	Ketting- lijn	Aantal tanden
0236 070 000	15	48	11	0236 078 005	13	48	13
0236 070 005	13	48	11	0236 079 000	15	52	12
0236 076 000	15	48	12	0236 079 005	13	52	12
0236 076 005	13	48	12	0236 080 000	15	52	11
0236 077 000	15	48	10	0236 080 005	13	52	11
0236 077 005	13	48	10	0236 086 000	13	52	10
0236 078 000	15	48	13	0236 093 000	13	52	13

't loopt geméérd!



met
SACHS-olie