

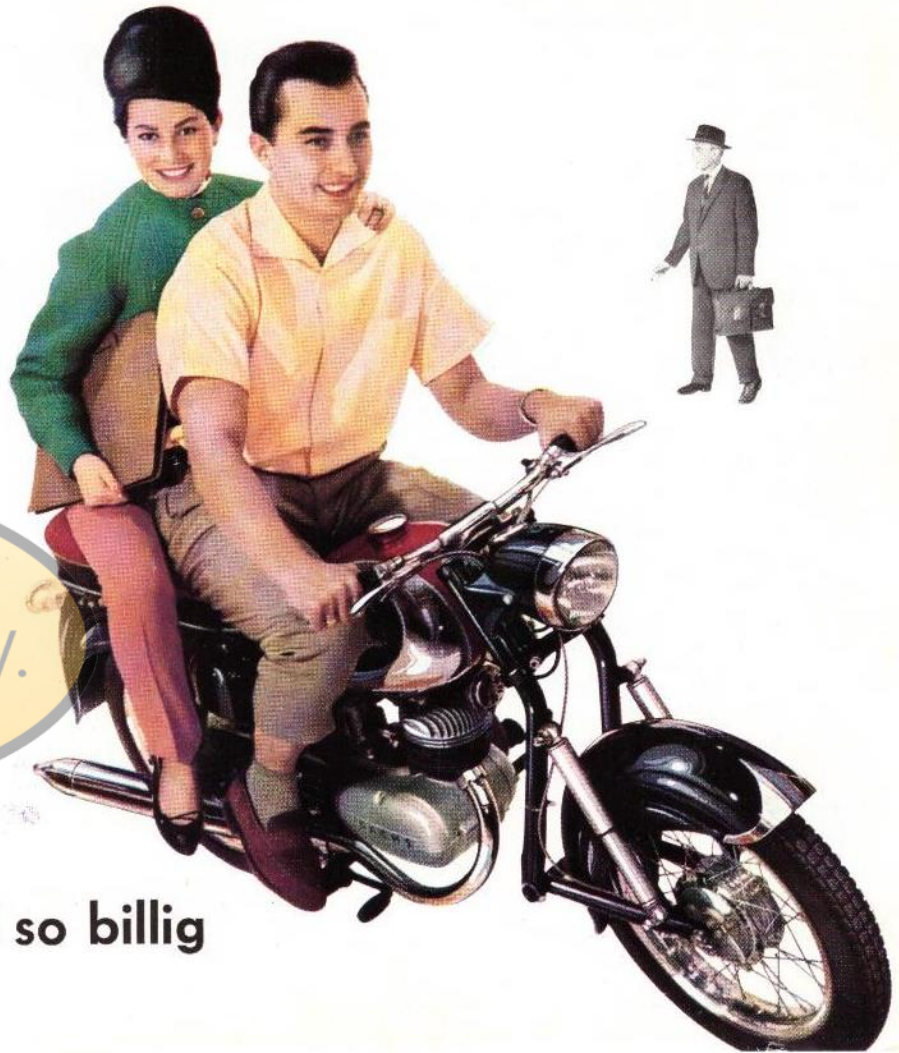

8



Zweitakt-Freunde



e.V.

K 101

Est. 2015

immer zuverlässig und so billig

Als die HERCULES-100-ccm-Maschine auf den Markt kam, da steckte das Motorrad in der ärgsten Krise.

Heute führt HERCULES in der Zulassungsstatistik für Motorräder aller Klassen und die HERCULES-K 101 ist das meistzugelassene Motorrad des Jahres 1960.

Dieser Erfolg zeigt, wie beliebt die HERCULES-K 101 ist. Die Maschine ist aber auch wirklich ein Prachtstück und dabei so wirtschaftlich. In der Anschaffung kaum teurer als ein Moped und in der Leistung hoch überlegen. Nun hat die K 101 sogar den verstärkten SACHS-Motor mit dem großen Sportzylinder. Das gibt 3,6 PS, eine Leistung, die eine Spitze von 75 bis 80 km/h bringt. Dabei ist die Maschine bergfreudig, auch mit Sozius und tollem Gepäck. Die HERCULES-K 101 ist mit Recht etwas Besonderes. Eine Maschine, die durch Leistung, Qualität, Fahreigenschaften und Preis sich einen weltweiten Namen machte.



HERCULES-K 101, eine Maschine, die jedem durch Leistung und Ausstattung viel Freude macht.

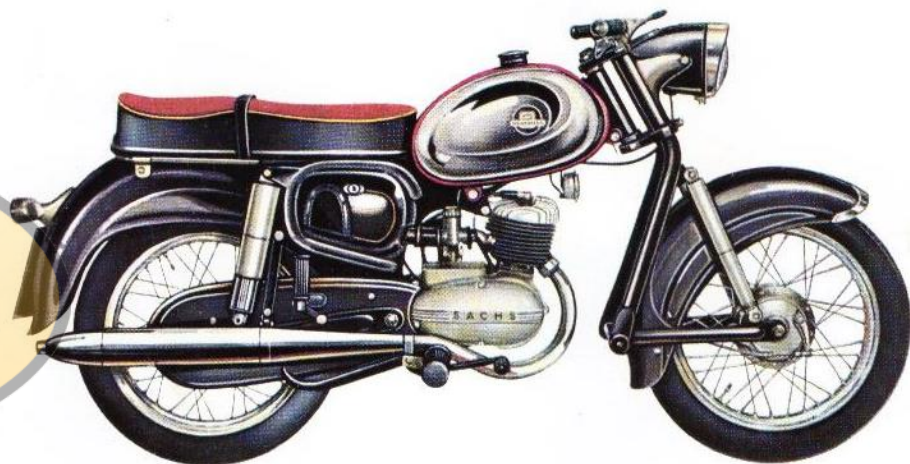

Zweitakt-Freunde
Moin e.V.

Technische Beschreibung:

Offener Einrohr-Rahmen mit geschweißtem Steuerkopf, Vorderad-Schwinggabel und Hinterradschwinge mit hydr. gedämpften Federbeinen (Federweg VR 80 mm, HR 100 mm), schmaler, verstellbarer Lenker, moderner Kraftstoffbehälter mit 14 Ltr. Inhalt (1,5 Ltr. Reserve), Sitzbank, verstellbare Fußrasten und Sozusrasten, verschließbarer Werkzeugbehälter mit kompl. Werkzeugsatz, geschlossener Kettenkasten (Rollenkette $1\frac{1}{2} \times 5/16"$, 106 Glieder einschließlich Steckglied), Stoplicht, Reifengröße 3.00-16, Trommelbremsen ϕ 125 mm \times 23 mm, Steckachse im Hinterrad, Naßbatterie 6 V 11 Ah, Geschwindigkeit 75 bis 80 km/h, Verbrauch je nach Fahrweise 2 bis 4 Ltr/100 km, Fahrgeräusch max. 78 Phon, Micronicfilter im Ansauggeräuschdämpfer unter der Sitzbank.

Ausstattung: Schwarz, Sitzfläche und Tank rot, Mittelständer, Diebstahlsicherung, auf Wunsch Chromtank, verstellbare Federbeine, Kofferträger, für zwei Personen zugelassen, Gewicht mit vollem Kraftstoffbehälter und Werkzeug 102 kg, zulässiges Gesamtgewicht 258 kg.

So elegant liegt die HERCULES K 101 in der Hand.

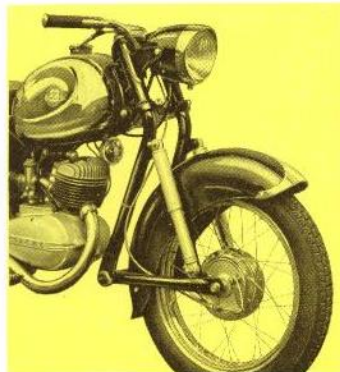

Zu dieser großartigen Vorderradschwinge kann man volles Vertrauen haben.

Die kräftigen Federbeine der Hinterradschwinge schlucken jede Unebenheit.

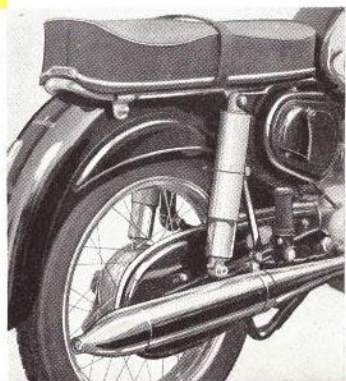

Est. 2015

Mainz

e.V.

SACHS 100

Jeder Motorradfahrer ist stolz auf seine Maschine. Als „Fachmann“ schaut er dabei genau auf den Motor, – das Herz eines jeden Motorrads. Denn der Motor verleiht dem Fahrzeug das Temperament, das sich aus vielen meßbaren Eigenschaften zusammensetzt. Die Fichtel & Sachs AG verzichtet bewußt darauf, eine dieser Eigenschaften auf Kosten der übrigen hochzuzüchten; dagegen sind SACHS-Motoren so konstruiert, daß sie durch das sinnvolle Zusammenwirken aller ihrer Eigenschaften ein optimales Leistungsbild aufweisen.

Tausende zufriedene Fahrer in aller Welt loben den SACHS-100 ccm Motor. Die neue HERCULES-K 101 hat nun aber den auf 6,6 PS verstärkten SACHS-100/3A eingebaut.

Und noch etwas:

Jedem SACHS-Fahrer stehen mehr als 2000 Spezialwerkstätten zur Verfügung, die mit dem deutlich sichtbaren blau-weißen SACHS-Motorschild und dem roten Dreieck „anerkannte Kundendienststelle“ gekennzeichnet sind. In all diesen Werkstätten fühlt sich der SACHS-Fahrer wie zu Hause, hier ist sein Motor in besten Händen und guter Pflege.

Est. 2015

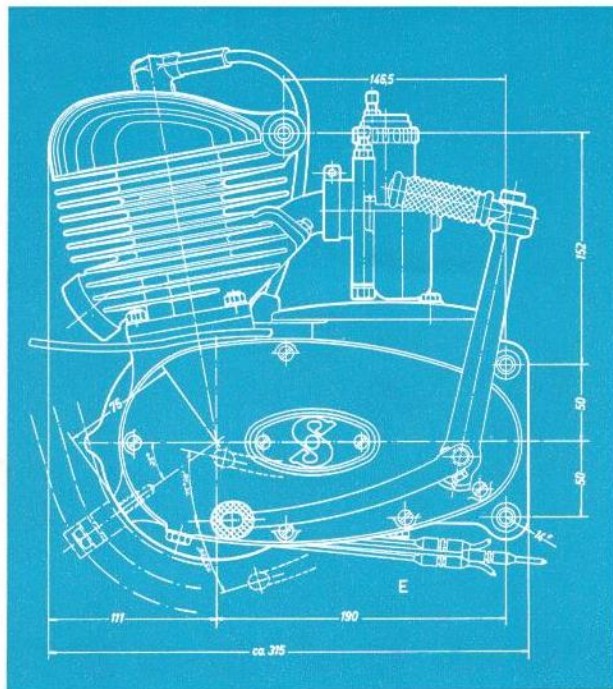

Technische Daten SACHS 100/3 A:

Bauart:	Einzylinder-Zweitakt-Otto-Motor
Spülverfahren:	Umkehrspülung mit Flachkolben
Hubraum:	97 ccm
Bohrung:	48 mm
Hub:	54 mm
Verdichtung:	8
Leistung:	6,6 PS bei ca. 5750 U/min.
Motorschmierung:	Zweitakterschmierung, Markenbenzin und Zweitakteröl SAE 40-50 im Verhältnis 25:1
Getriebschmierung:	ca. 400 ccm Getriebeöl SAE 80
Vergaser:	Bing-Startvergaser 22 mm ϕ mit Naßluftfilter und Ansaugeräuschkämpfer
Kupplung:	Mehrscheibenkupplung
Getriebeanordnung:	im Motorblock
Getriebeübersetzung:	1. Gang: 3,25 2. Gang: 1,69 3. Gang: 1,06
Antrieb zum Hinterrad:	Kettenritzel für Einfach-Rollenkette $1\frac{1}{2}'' \times \frac{3}{16}''$, 8,5 Rollen- ϕ
Zähnezahl des Kettenritzels:	= 12 Zähne
Elektrische Anlage:	Bosch-Schwunglicht-Magnetzünder 6-Volt, 35 Watt, Wechselstrom Vorzündung, feststehend 3-4 mm Kolbenweg vor o. T.
Zündkerze:	Bosch M 225 P 11 S

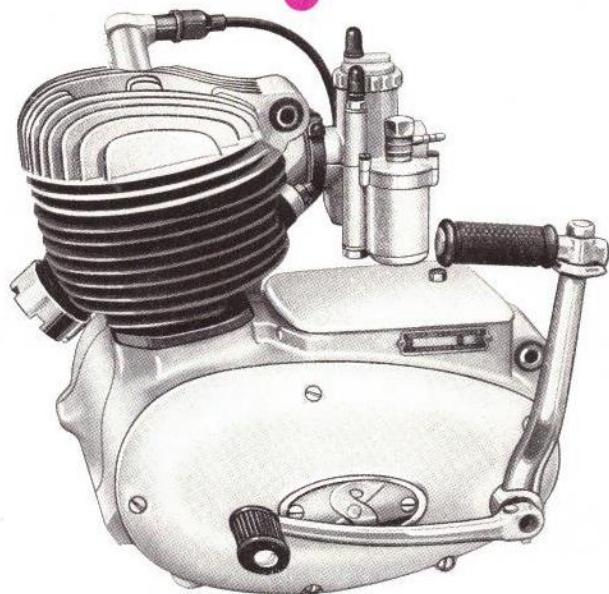

Est. 20



Technische Daten SACHS 100/3 A:

Bauart:	Einzylinder-Zweitakt-Otto-Motor
Spülverfahren:	Umkehrspülung mit Flachkolben
Hubraum:	97 ccm
Bohrung:	48 mm
Hub:	54 mm
Verdichtung:	8

HERCULES-K 101 jetzt mit dem neuen SACHS-100 ccm Viergangmotor.

Das ist eine ganz wesentliche Verbesserung. Der Motor leistet nun 7 PS. Die Getriebeübersetzung lautet:

1. Gang	3.25
2. Gang	1.69
3. Gang	1.19
4. Gang	0.94

Jetzt kann die Maschine durch das Viergang-Getriebe viel besser ausgefahren werden und die Spitze von 80 km/h und mehr ist schon allherhand. Und erst mit zwei Personen werden Sie merken, welch' Vorteil es doch ist, eine HERCULES-K 101, ein vollwertiges Motorrad zu fahren.

Übrigens, die neue K 101 wird bereits serienmäßig mit einer Blinkanlage ausgerüstet.

Zündkerze: Bosch M 225 P 11 S

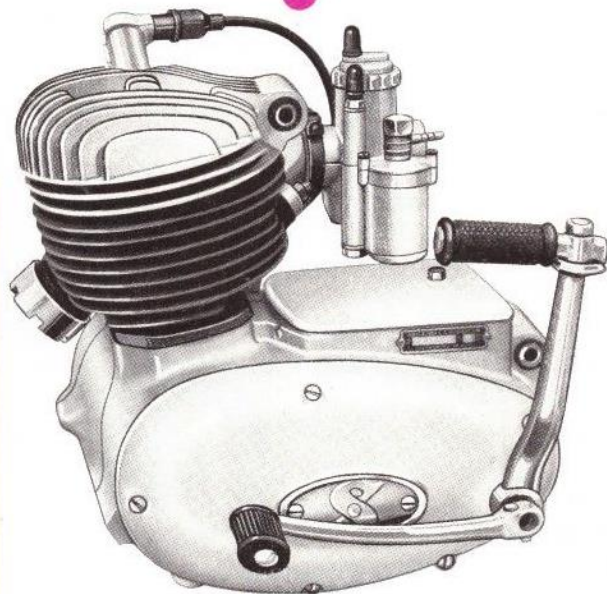



26 Fahrrad - Modelle in 16 frohen Farben für verwöhnteste Ansprüche.

Wenn Sie mit jemand eine Freundschaft schließen wollen, interessiert, wer es ist, was er tut, wo kommt er her. Das ist Ihr gutes Recht, und aus diesem Grund müssen Sie auch wissen, daß die NÜRNBERGER HERCULES WERKE GMBH, Nürnberg, Fürther Straße 191-193, seit 75 Jahren Zweiräder bauen. Diese Zeitspanne umfaßt den Erfahrungsreichtum von drei Generationen Großvater-Vater-Sohn. Nur derjenige kann junge Menschen gewinnen und begeistern, der selbst jung bleibt. In unserem Falle: Immer Neues erproben und Bewährtes erhalten. HERCULES gibt es in 86 Ländern der Erde, Ihr HERCULES-Modell hat internationales Format.



Fünf Moped - Modelle und ein Kleinkrafttrad, alle mit SACHS-Motoren.

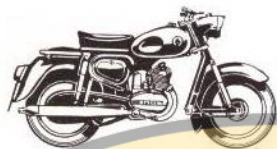

Das ist die berühmte HERCULES-K-100 mit den sensationellen Erfolgen.

Unter Freunden sei man besonders darauf bedacht immer ehrlich und aufrichtig zu sein. Gerne verraten wir ein weiteres Geheimnis unseres Erfolges:

Qualität und Präzision in allen Teilen, die wir einer sehr strengen Kontrolle unterziehen. Zuerst kommt immer die Sicherheit für den Fahrer durch HERCULES-Wertarbeit, dann das sportliche, jugendliche Temperament, die rassige-elegante Form und zum Schluß die wettererprobten frohen Farben.

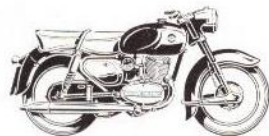

Die rassige 175-ccm-Maschine für den forschenden sportlichen Fahrer.

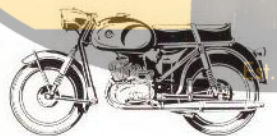

HERCULES K102 eine bildschöne Sportmaschine, die jeden begeistert.

Ihr HERCULES-Händler:

Zeitakt-Freunde
Mainz e.V.

1951-2015

Josef Buchenthal
Motorfahrzeuge u.
Rep. Werkstatt
AACHEN, Römerstr. 15-17
gegenüber d. Rathaus

Konstruktionsänderungen vorbehalten. BN 155/s



Für den Kartingsport ist der neue HERCULES-Kart goldrichtig.